

PIECZĄTKA FIRMY:	Data zamówienia:
	Sporządził:
	Imię, nazwisko klienta:

FUNKCJE

- Kompaktowa, ułatwiająca transport windą rama wykonana ze stali, malowana proszkowo nietoksycznymi lakierami.
- Siedzisko i oparcie wykonane z materiału VISCO-ELASTIC. Jest w pełni oddychające, odporne na uszkodzenia i antypoślizgowe. To autorski i rewolucyjny pomysł ORMESA.
 - 1) Siedzisko dostosowuje się do ciała użytkownika, zapobiega przesuwaniu się i zmianie pozycji nawet podczas regulacji kąta siedziska i oparcia!
 - 2) W pełni zmywalne by zadbać o higienę użytkownika. Dzięki pełnej wentylacji wspiera profilaktykę przeciwoleżynową.
 - 3) Odporne na uszkodzenia mechaniczne oraz działanie ognia.
 - 4) Tapicerka siedziska jest w pełni oddychająca, odporna na działanie wysokich temperatur. Wykonana z komfortowych, nietoksycznych materiałów. NIE ZABUŻA DZIAŁANIA MATERIAŁU VISCO-ELASTIC! Demontowana w łatwy sposób, ułatwiający czyszczenie.
- Ergonomiczne oparcie dostosowuje się do kształtu pleców użytkownika. Specjalna, opatentowana struktura oparcia całkowicie odciąża kręgosłup. Pierwszy na świecie wózek, który nie wymaga dodatkowych pelot tułowia aby utrzymać prawidłową pozycję pleców!
- Regulowane na wysokość oraz pod kątem przy pomocy siłownika gazowego.
- Nisko ustawione siedzisko, z regulowanym kątem przy pomocy siłownika gazowego. Głębokość siedziska regulowana skokowo (40-49cm).
- Szeroka, zaokrąglona, wyścielona oraz w pełni oddychająca powierzchnia zagłówek pozwalająca przeciwdziałać odleżynom, napięciom w odcinku szyjnym. Regulacja w każdej płaszczyźnie pozwala uzyskać optymalne ustawienie głowy, bez zaburzenia pola widzenia użytkownika.
- Regulowane na wysokość, komfortowe, odchylane do transferu podłokietniki. Dzięki zawiasom usytuowanym całkowicie poza oparciem w żadnym stopniu nie przeszkadzają przy transferze.
- Rączka do pchania regulowana na wysokość.
- Podnóżki regulowane niezależnie pod kątem przy pomocy siłowników gazowych. Odchylane i demontowane. Płyty podnóżków regulowane pod kątem. Podparcia łydek regulowane na głębokość.
- 4 koła obrotowe w rozmiarze 5". Wersja jedynie do użytku wewnętrznego!



CE Marked



Uwaga!
Przeczytaj uważnie
instrukcje obsługi i konserwacji

Prosimy o zaznaczenie odpowiednich produktów:



KOLOR RAMY

BIAŁY

CZARNY

KOLOR TAPICERKI:

ciemno szary

jasno szary

ROZMIAR:

36

40

45

50

KOLOR WYMIARY

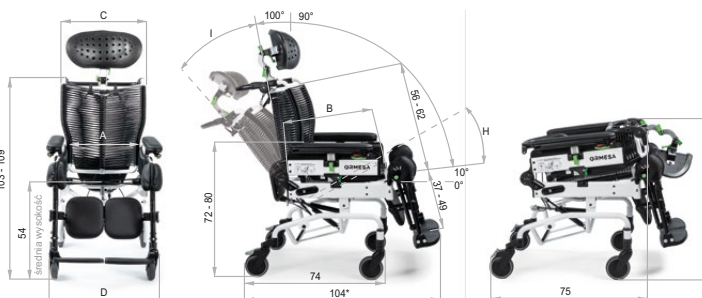

Juditta B12	rozmiar 36	rozmiar 40	rozmiar 45	rozmiar 50
A szerokość siedziska	cm 36	cm 40	cm 45	cm 50
B głębokość siedziska	cm 40-43-46-49	cm 40-43-46-49	cm 40-43-46-49	cm 40-43-46-49
C wysokość oparcia	cm 47	cm 47	cm 52	cm 57
D szerokość całkowita	cm 60	cm 60	cm 65	cm 70
H zakres regulacji kąta siedziska	od 10° do 35°	od 10° do 35°	od 10° do 35°	od 10° do 35°
I zakres regulacji kąta oparcia	od 10° do 38°	od 10° do 38°	od 10° do 38°	od 10° do 38°
Masa całkowita	kg 37	kg 37	kg 39	kg 40
Maksymalne obciążenie	kg 120	kg 120	kg 130	kg 140

Liczby oddzielone myślnikiem wskazują minimalny i maksymalny zakres regulacji

AKCESORIA

824-R

Stolik regulowany pod kątem z zabezpieczeniem wykonany z odpornego higienicznego materiału



894 45° Pelvic
Pas biodrowy



834
Klin



892
Pokrowiec na podnóżek



914

Blokada podnóżka



896 Taca 824
Pokrowiec na stół



916

Osłona podpórki pod łydki



933

Stojak na kroplówkę

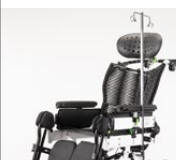

936

Materiałowy pokrowiec na zagłówek

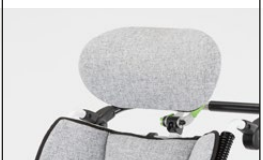

938

Nieprzemakalny pokrowiec



pobierz i wyślij na adres: info@mobilex.pl

PIECZĄTKA FIRMY:	Data zamówienia:
	Sporządził:
	Imię, nazwisko klienta:

FUNKCJE

- Kompaktowa, ułatwiająca transport windą rama wykonana ze stali, malowana proszkowo nietoksycznymi lakierami.
- Siedzisko i oparcie wykonane z materiału VISCO-ELASTIC. Jest w pełni oddychające, odporne na uszkodzenia i antypoślizgowe. To autorski i rewolucyjny pomysł ORMESA.
 - 1) Siedzisko dostosowuje się do ciała użytkownika, zapobiega przesuwaniu się i zmianie pozycji nawet podczas regulacji kąta siedziska i oparcia!
 - 2) W pełni zmywalne by zadbać o higienę użytkownika. Dzięki pełnej wentylacji wspiera profilaktykę przeciwoleżynową.
 - 3) Odporne na uszkodzenia mechaniczne oraz działanie ognia.
 - 4) Tapicerka siedziska jest w pełni oddychająca, odporna na działanie wysokich temperatur. Wykonana z komfortowych, nietoksycznych materiałów. NIE ZABUŻA DZIAŁANIA MATERIAŁU VISCO-ELASTIC! Demontowana w łatwy sposób, ułatwiający czyszczenie.
- Ergonomiczne oparcie dostosowuje się do kształtu pleców użytkownika. Specjalna, opatentowana struktura oparcia całkowicie odciąża kręgosłup. Pierwszy na świecie wózek, który nie wymaga dodatkowych pelot tułowia aby utrzymać prawidłową pozycję pleców!
- Regulowane na wysokość oraz pod kątem przy pomocy siłownika gazowego.
- Nisko ustawione siedzisko, z regulowanym kątem przy pomocy siłownika gazowego. Głębokość siedziska regulowana skokowo (40-49cm).
- Szeroka, zaokrąglona, wyścielona oraz w pełni oddychająca powierzchnia zagłówek pozwalająca przeciwdziałać odleżynom, napięciom w odcinku szyjnym. Regulacja w każdej płaszczyźnie pozwala uzyskać optymalne ustawienie głowy, bez zaburzenia pola widzenia użytkownika.
- Regulowane na wysokość, komfortowe, odchylane do transferu podłokietniki. Dzięki zawiasom usytuowanym całkowicie poza oparciem w żadnym stopniu nie przeszkadzają przy transferze.
- Rączka do pchania regulowana na wysokość.
- Podnóżki regulowane niezależnie pod kątem przy pomocy siłowników gazowych. Odchylane i demontowane. Płyty podnóżków regulowane pod kątem. Podparcia łydek regulowane na głębokość.
- Przednie koła pełne, 8". Tylne koła pełne, 12". Pistoletowe hamulce uruchamiane jednym ruchem stopy.



Marked CE

Komplet czterech mocowań wózka do przewozu w pojeździe (osobowym, komunikacji) **TESTOWANE W CRASH TEST!**



Prosimy o zaznaczenie odpowiednich produktów

KOLOR

KOLOR RAMY BIAŁY CZARNY

KOLOR TAPICERKI: ciemno szary jasno szary

WYMIARY

ROZMIAR 36 40 45 50

Uwaga!
Przeczytaj uważnie instrukcje obsługi i konserwacji

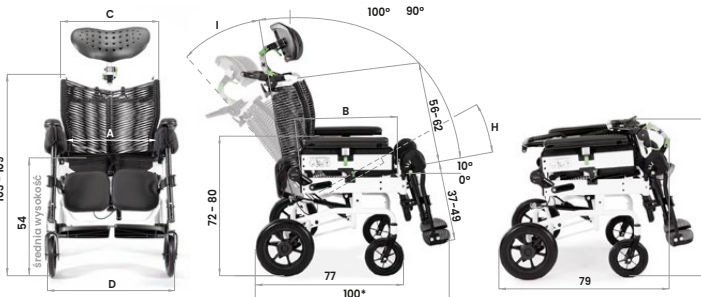

Juditta B30	rozmiar 36	rozmiar 40	rozmiar 45	rozmiar 50
A szerokość siedziska	cm 36	cm 40	cm 45	cm 50
B głębokość siedziska	cm 40-43-46-49	cm 40-43-46-49	cm 40-43-46-49	cm 40-43-46-49
C wysokość oparcia	cm 47	cm 47	cm 52	cm 57
D szerokość całkowita	cm 62	cm 62	cm 67	cm 72
H zakres regulacji kąta siedziska	od 10° do 35°	od 10° do 35°	od 10° do 35°	od 10° do 35°
I zakres regulacji kąta oparcia	od 10° do 38°	od 10° do 38°	od 10° do 38°	od 10° do 38°
Masa całkowita	kg 38	kg 38	kg 41	kg 42
Maksymalne obciążenie	kg 120	kg 120	kg 130	kg 140

Liczby oddzielone myślnikiem wskazują minimalny i maksymalny zakres regulacji

AKCESORIA

824-R

Stolik regulowany pod kątem z zabezpieczeniem wykonany z odpornego higienicznego



894 45°

Pas biodrowy



834

Klin

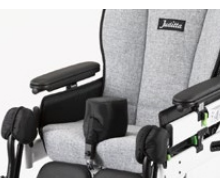

892

Pokrowiec na podnóżek



905

Hamulec ręczny do B30

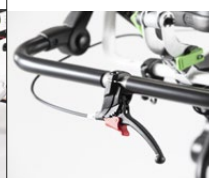

914

Blokada podnóżka



896

Pokrowiec na stół



916

Ostona podpórki pod tydki



932

Anti-tip



933

Stojak na kroplówkę

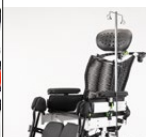

936

Materiałowy pokrowiec na zagłówek



938

Nieprzemakalny pokrowiec



pobierz i wyślij na adres: info@mobilex.pl

www.mobilex.pl



Marked **CE**

Komplet czterech mocowań wózka do przewozu w pojeździe (osobowym, komunikacji) **TESTOWANE W CRASH TEST!**



FUNKCJE

- Kompaktowa, ułatwiająca transport windą rama wykonana ze stali, malowana proszkowo nietoksycznymi lakierami.
- Siedzisko i oparcie wykonane z materiału VISCO-ELASTIC. Jest w pełni oddychające, odporne na uszkodzenia i antypoślizgowe. To autorski i rewolucyjny pomysł ORMESA.
 - 1) Siedzisko dostosowuje się do ciała użytkownika, zapobiega przesuwaniu się i zmianie pozycji nawet podczas regulacji kąta siedziska i oparcia!
 - 2) W pełni zmywalne by zadbać o higienę użytkownika. Dzięki pełnej wentylacji wspiera profilaktykę przeciwoleżynową.
 - 3) Odporne na uszkodzenia mechaniczne oraz działanie ognia.
 - 4) Tapicerka siedziska jest w pełni oddychająca, odporna na działanie wysokich temperatur. Wykonana z komfortowych, nietoksycznych materiałów. NIE ZABUŻA DZIAŁANIA MATERIAŁU VISCO-ELASTIC! Demontowana w łatwy sposób, ułatwiający czyszczenie.
- Ergonomiczne oparcie dostosowuje się do kształtu pleców użytkownika. Specjalna, opatentowana struktura oparcia całkowicie odciąża kręgosłup. Pierwszy na świecie wózek, który nie wymaga dodatkowych pelot tułowia aby utrzymać prawidłową pozycję pleców!
- Regulowane na wysokość oraz pod kątem przy pomocy siłownika gazowego.
- Nisko ustawione siedzisko, z regulowanym kątem przy pomocy siłownika gazowego. Głębokość siedziska regulowana skokowo (40-49cm).
- Szeroka, zaokrąglona, wyścielona oraz w pełni oddychająca powierzchnia zagłówka pozwalająca przeciwdziałać odleżynom, napięciom w odcinku szyjnym. Regulacja w każdej płaszczyźnie pozwala uzyskać optymalne ustawienie głowy, bez zaburzenia pola widzenia użytkownika.
- Regulowane na wysokość, komfortowe, odchylane do transferu podłokietniki. Dzięki zawiasom usytuowanym całkowicie poza oparciem w żadnym stopniu nie przeszkadzają przy transferze.
- Rączka do pchania regulowana na wysokość.
- Podnóżki regulowane niezależnie pod kątem przy pomocy siłowników gazowych. Odchylane i demontowane. Płyty podnóżków regulowane pod kątem. Podparcia łydek regulowane na głębokość.
- Przednie koła pełne 8", Tylne koła pełne, 22". Hamulce postojowe przy ramie. Koło antywywrotne w standardzie.

Prosimy o zaznaczenie odpowiednich produktów

KOLOR TAPICERKI: ciemno szary jasno szary

KOLOR WYMIARY

KOLOR RAMY BIAŁY CZARNY

ROZMIAR 36 40 45 50



Uwaga!
Przeczytaj uważnie instrukcje obsługi i konserwacji

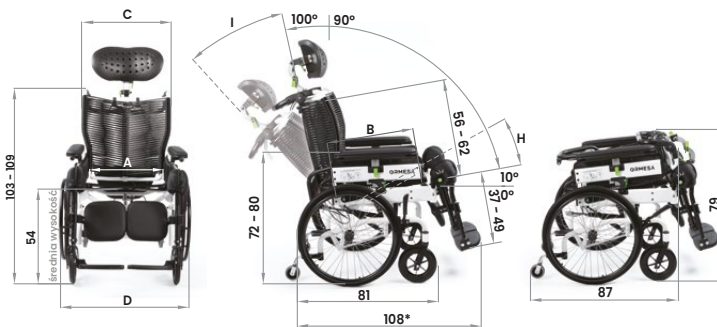

Juditta B60	rozmiar 36	rozmiar 40	rozmiar 45	rozmiar 50
A szerokość siedziska	cm 36	cm 40	cm 45	cm 50
B głębokość siedziska	cm 40-43-46-49	cm 40-43-46-49	cm 40-43-46-49	cm 40-43-46-49
C wysokość oparcia	cm 47	cm 47	cm 52	cm 57
D szerokość całkowita	cm 69	cm 69	cm 74	cm 79
H zakres regulacji kąta siedziska	od 10° do 35°	od 10° do 35°	od 10° do 35°	from 10° to 35°
I zakres regulacji kąta oparcia	od 10° do 38°	od 10° do 38°	od 10° do 38°	from 10° to 38°
Masa całkowita	kg 40	kg 40	kg 42	kg 43
Maksymalne obciążenie	kg 120	kg 120	kg 130	kg 140

Liczby oddzielone myślnikiem wskazują minimalny i maksymalny zakres regulacji

AKCESORIA

824-R

Stolik regulowany pod kątem z zabezpieczeniem wykonany z odpornego higienicznego materiału



894 45° Pelvic Pas biodrowy



834 Klin

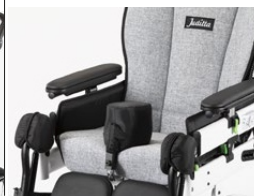

892 Pokrowiec na podnóżek



905

Hamulec ręczny do B30



914

Blokada podnóżka



896

Pokrowiec na stolik



916

Ośłona podpórki pod łydki



936

Materiałowy pokrowiec na zagłówki

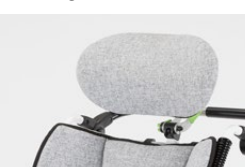

938

Nieprzemakalny pokrowiec

