

# MINI II Wózek inwalidzki o napędzie elektrycznym

## MINI II Power wheelchair

Numer katalogowy/Catalog number: DRVK00

### Instrukcja używania Instructions for use

Wydanie/Edition: EJ 10.2022



przejdź do

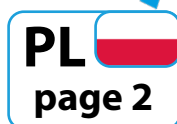

go to



**VITEA**  
**CARE**

# Spis treści

<b>Wstęp od mdh Sp. z o. o.</b> .....	<b>5</b>
Wskazania .....	6
Przeciwwskazania .....	6
<b>Wskazówki bezpieczeństwa</b> .....	<b>6</b>
<b>Zasady bezpieczeństwa</b> .....	<b>8</b>
Ogólne zasady bezpieczeństwa .....	8
Modyfikacje .....	8
Kontrola bezpieczeństwa .....	8
Udźwig .....	8
Transport skutera .....	9
Wskazówki dotyczące nachylenia .....	9
Jazda na zewnątrz i środki ostrożności w niesprzyjających warunkach pogodowych .....	9
Ograniczenia fizyczne .....	10
Informacje dotyczące zakłóceń elektromagnetycznych - EMI .....	10
<b>Opis produktu</b> .....	<b>11</b>
Dźwignia sprzęgła rozłączającego napęd .....	12
Wskaźnik naładowania akumulatorów .....	12
Dźwignia sterowania napędem .....	13
Przełącznik zasilania .....	13
Pokrętko regulacji prędkości .....	13
Klakson .....	13
<b>Obsługa</b> .....	<b>13</b>
Przed rozpoczęciem użytkowania .....	13
Wsiadanie do skutera .....	14
Kontrola i regulacja przed jazdą .....	14
Używanie skutera .....	14
Wysiadanie ze skutera .....	15
Funkcja wyłączenia zasilania po określonym czasie .....	15
<b>Regulacja i dopasowanie elementów skutera</b> .....	<b>16</b>
Regulacja kolumny kierownicy Delta i lusterek wstecznych (Opcja) .....	16
Regulacja kąta nachylenia kolumny kierownicy .....	16

Regulacja obrotu siedziska .....	17
Regulacja rozstawu podłokietników .....	17
Regulacja wysokości siedziska .....	18
<b>Demontaż i montaż skutera .....</b>	<b>18</b>
Demontaż .....	18
Procedury demontażu .....	18
Rozdzielenie ramy (tylko MINI II - D) .....	19
Montaż .....	19
<b>Podstawowe usuwanie usterek .....</b>	<b>20</b>
<b>Akumulatory i ładowanie .....</b>	<b>21</b>
Pierwsze ładowanie .....	21
Ładowanie skutera .....	22
Temperatura pracy .....	22
Obsługa i ładowanie akumulatorów .....	22
Ładowanie akumulatorów .....	22
<b>Pielęgnacja i konserwacja .....</b>	<b>24</b>
Opony .....	24
Wymiana koła .....	24
Powierzchnie zewnętrzne .....	24
Czyszczenie i dezynfekcja .....	24
Połączenia zacisków akumulatora .....	25
Wiązki przewodów elektrycznych .....	25
Kontrole codzienne .....	25
Kontrole tygodniowe .....	25
Kontrole miesięczne .....	25
Kontrole roczne .....	25
Osłony z tworzywa ABS .....	26
Łożyska osi i silnik/przekładnia .....	26
Konsola, ładowarka i elektronika w tylnej części .....	26
Wymiana nylonowej nakrętki zabezpieczającej .....	26
Przechowywanie skutera .....	26
Utylizacja skutera elektrycznego .....	27
<b>Dane techniczne .....</b>	<b>27</b>
<b>Gwarancja .....</b>	<b>28</b>

Dwa (2) lata ograniczonej gwarancji .....	28
Jeden (1) rok ograniczonej gwarancji .....	28
Gwarancja nie obejmuje .....	29
Akumulatory .....	29
Kontrola i serwis gwarancyjny .....	29
Elementy wymienne .....	29
<b>Symbole bezpieczeństwa produktu .....</b>	<b>30</b>
Symbole .....	30
<b>Dane kontaktowe .....</b>	<b>34</b>

## Wstęp od mdh Sp. z o. o.

Ten skuter został wyprodukowany przez wykwalifikowany i zaangażowany personel. Został zaprojektowany i wyprodukowany zgodnie z najwyższymi standardami jakości. Przed pierwszym użyciem skutera należy przeczytać niniejszą instrukcję używania. Niewłaściwe użytkowanie skutera może spowodować obrażenia ciała lub wypadki drogowe. Jeśli po przeczytaniu niniejszej instrukcji nadal masz pytania, skontaktuj się z wyspecjalizowanym dystrybutorem.

# UWAGA

Zawsze należy przestrzegać podstawowych środków ostrożności według informacji podanych poniżej, dotyczących bezpieczeństwa podczas korzystania z wyrobu. Należy przeczytać dokładnie całą instrukcję przed rozpoczęciem użytkowania. Prosimy zachować tę instrukcję używania do wykorzystania w przyszłości.



### OSTRZEŻENIE!

Niewłaściwe używanie może doprowadzić do śmierci, poważnych obrażeń, niebezpiecznych warunków lub wadliwego działania produktu.



### UWAGA!

Niewłaściwe używanie może doprowadzić do obrażeń ciała i/lub uszkodzenia wyrobu.



### SUGESTIE!

Aby utrzymać produkt w dobrym stanie technicznym, należy postępować zgodnie z poniższymi instrukcjami.

Jeśli ze skutera elektrycznego korzysta inna osoba, należy dostarczyć jej kopie tej instrukcji używania.

Niniejsza instrukcja używania dotyczy konstrukcji i specyfikacji produktu w momencie jego publikacji. W związku ze zmianami konstrukcyjnymi niektóre ilustracje i zdjęcia w instrukcji mogą nie odpowiadać zakupionemu skuterowi. Zastrzegamy sobie prawo do wprowadzania zmian konstrukcyjnych. Produkt dostarczany w oryginalnym opakowaniu wymaga częściowego montażu - należy postępować zgodnie z informacjami w rozdziale „Demontaż i montaż skutera”.

Producent zrzeka się wszelkiej odpowiedzialności za obrażenia ciała lub szkody materialne, które mogą powstać w wyniku niewłaściwego lub niebezpiecznego używania tego produktu.

## **Wskazania**

Wyrób przeznaczony jest dla osób niepełnosprawnych, ze schorzeniami narządu ruchu w celu zwiększenia ich mobilności.

## **Przeciwwskazania**

Przeciwwskazania do pionizacji. Urazy lub niedowład kończyn górnych uniemożliwiające korzystanie z wózka o napędzie elektrycznym.

## **Wskazówki bezpieczeństwa**

- Należy pamiętać, że urządzenie jest niewielkim skuterem elektrycznym i jest przeznaczone głównie do użytku wewnątrz pomieszczeń. Należy zachować szczególną ostrożność podczas pokonywania zakrętów, przeszkód i pochyłości.
- Przed wsiadaniem należy zawsze upewnić się, że skuter elektryczny jest całkowicie rozłożony. Nie składaj skutera, dopóki całkowicie nie wysiądziesz ze skutera, nie złożysz oparcia siedziska skutera i nie obniżysz podłokietników do najniższego położenia.
- Mechanizm składania skutera elektrycznego jest wyposażony w funkcję zapobiegającą przytrzaśnięciu. Ma to na celu przede wszystkim zapobieganie uszkodzeniom podłokietników i oparć. Składanie zostanie zablokowane, gdy użytkownik siedzi w skuterze. Do rozłożenia skutera może być potrzebna pomoc. Składanie skutera podczas przebywania w nim jest surowo zabronione.
- Nie uruchamiaj mechanizmu składania, gdy użytkownik znajduje się na siedzisku.
- Należy przeczytać i przestrzegać informacji zawartych w instrukcji używania. Zabrania się używać tego produktu i dostępnego wyposażenia opcjonalnego bez uprzedniego dokładnego przeczytania i zrozumienia niniejszej instrukcji. Jeśli nie rozumiesz ostrzeżeń, przestroóg lub instrukcji, skontaktuj się z dostawcą, w przeciwnym razie może dojść do obrażeń ciała lub wypadku. Nigdy nie próbuj używać skutera elektrycznego w sposób wykraczający poza jego ograniczenia, opisane w niniejszej instrukcji.
- Podczas jazdy umieść nogi na podnóżku. Nie stawaj na podnóżku.
- Aby bezpiecznie obsługiwać skuter elektryczny należy jeździć po płaskich powierzch-

- niach, na których wszystkie cztery koła mają wystarczający kontakt z podłożem.
- Jeśli wskaźnik poziomu naładowania akumulatorów spadnie do poziomu czerwonego, należy jak najszybciej naładować skuter. Całkowite rozładowanie akumulatorów może spowodować ich uszkodzenie lub skrócić czas ich eksploatacji.
  - Trzymaj metalowe przedmioty z dala od połączeń akumulatora. Zagrożenie porażenia prądem.
  - Podczas pokonywania zakrętów zawsze zmniejszaj prędkość i utrzymuj stabilnie środek ciężkości. Podczas pokonywania ostrych zakrętów należy zawsze zmniejszyć prędkość.
  - Podczas cofania skutera elektrycznego upewnij się, że za Tobą nie znajdują się żadne przeszkody.
  - Zabrania się zabawy w pobliżu i obsługi skutera przez dzieci.
  - Niektóre części skutera elektrycznego są podatne na zmiany temperatury. Sterownik może działać tylko w temperaturze pomiędzy  $-10^{\circ}\text{C}$  ~  $50^{\circ}\text{C}$  ( $-14^{\circ}\text{F}$  to  $122^{\circ}\text{F}$ ).
  - W skrajnie niskich temperaturach akumulatory mogą zamarznąć i skuter elektryczny może nie działać. W skrajnie wysokich temperaturach skuter może pracować z mniejszą prędkością ze względu na funkcję zabezpieczenia sterownika, która zapobiega uszkodzeniu silników i innych elementów elektrycznych.
  - Należy przechowywać w czystych i suchych warunkach.
  - Zabrania się jeździć w nocy bez odpowiedniego oświetlenia.
  - Nie należy demontować kółek przeciw wywrotnych ani kółek transportowych.
  - Podczas jazdy należy trzymać ręce i stopy z dala od ruchomych części. Należy uważać aby luźne ubrania nie zaplątały się w koła napędowe.
  - Nie podłączaj ładowarki akumulatorów do przedłużacza.
  - Demontaż sterownika, silnika lub ładowarki przez osoby inne niż autoryzowany serwis jest zabroniony i unieważnia wszelkie obowiązujące warunki gwarancji.
  - Zabrania się poruszania skuterem po drogach publicznych i autostradach.
  - Zabrania się z korzystania ze skutera elektrycznego pod wpływem alkoholu, leków lub innych substancji wpływających na możliwość kierowania pojazdem.
  - Należy zachować ostrożność podczas jazdy w ruchliwych miejscach i centrach handlowych.
  - Pod żadnym warunkiem nie należy korzystać ze skutera jako fotel podczas transportu pojazdami silnikowymi.
  - Nie próbuj podnosić skutera chwytając innych elementów niż rama (na przykład za siedzisko, podłokietnik lub elementy obudowy).
  - Należy pamiętać, że temperatura części składowych oraz elementów ramy może wzrosnąć po wystawieniu na działanie słońca lub innego źródła ciepła, natomiast w niskich temperaturach zachodzi niebezpieczeństwo bardzo dużego wychłodzenia części metalowych wózka. To może być przyczyną oparzenia lub odmrożenia części ciała.



Wyrób przeznaczony jest dla osób niepełnosprawnych, ze schorzeniami narządu ruchu. Jeżeli nie jesteś pewien czy twój stan zdrowia pozwala na używanie wyrobu skonsultuj się z pracownikiem służby zdrowia.



**OSTRZEŻENIE:** Każdy „poważny incydent” związany z wyrobem należy zgłosić producentowi i właściwemu organowi państwa członkowskiego, w którym użytkownik lub pacjent mają miejsce zamieszkania.

## Zasady bezpieczeństwa

### Ogólne zasady bezpieczeństwa

Przed użytkowaniem elektrycznego skutera przeczytaj dokładnie ze zrozumieniem instrukcję używania.

Użytkownicy mogą napotkać na utrudnienia z manewrowaniem podczas przejazdu przez wąskie otwory drzwiowe, z wjeżdżaniem i zjeżdżaniem z ramp, podczas pokonywania zakrętów i poruszania się po nierównym terenie. Należy zmniejszyć prędkość, nie spieszyć się i ostrożnie manewrować skuterem elektrycznym.

### Modyfikacje

Nie wolno modyfikować, usuwać, wyłączać ani dodawać żadnych części, elementów ani funkcji skutera elektrycznego. Producent oferuje szeroką gamę akcesoriów do skuterów elektrycznych, aby spełnić Twoje potrzeby.



**OSTRZEŻENIE** - Nie wolno w żaden sposób modyfikować skutera elektrycznego; spowoduje to utratę gwarancji.

### Kontrola bezpieczeństwa



**UWAGA** – Przed użyciem sprawdź następujące elementy:

- Połączenia elektryczne i wiązki przewodów – zabezpiecz i usuń korozję.
- Akumulatory – w pełni naładowane i nieskorodowane.
- Hamulce – sprawdź czy funkcjonuje hamulec elektromagnetyczny.
- Mechanizm składania – upewnij się czy skuter jest całkowicie rozłożony.
- Stan opon – upewnij się, że nie są uszkodzone i nadmiernie zużyte - jeśli wystąpi problem, skontaktuj się z dystrybutorem.

### Udźwig

Ten skuter elektryczny jest skonstruowany i zbudowany z przeznaczeniem do transportu jednej osoby o maksymalnej wadze 136 kg. Skuter nie jest przeznaczony do przewożenia towarów i obiektów innych niż wcześniej opisane.



**Ostrzeżenie** – Przekroczenie maksymalnej wagi użytkownika spowoduje utratę gwarancji. Producent nie odpowiada za obrażenia i uszkodzenia spowodowane nieprzestrzeganiem maksymalnej wagi użytkownika.



## Transport skutera

Podczas transportu skutera elektrycznego pojazdem, należy go bezpiecznie przechowywać w tylnej części furgonetki, ciężarówki lub w bagażniku samochodu. Na czas transportu należy zdjąć lub odpowiednio zabezpieczyć ruchome części.



Nie siadaj w skuterze gdy pojazd się porusza.

## Wskazówki dotyczące nachylenia

Zachowaj ostrożność podczas pokonywania wzniesień i spadków. W razie konieczności zredukuj prędkość podczas pokonywania zjazdu. Jeśli poruszasz się na wzniesieniu spróbuj utrzymywać skuter w ruchu do przodu. Jeśli zachodzi taka potrzeba, zatrzymaj się. Zachowaj ostrożność i powoli rozpędzaj skuter do przodu. Jeśli zjeżdżasz, zredukuj prędkość skutera elektrycznego do najniższego ustawienia a następnie postępuj ostrożnie. Jeśli skuter zjeżdża szybciej niż przewidywałeś, powoli zwolnij dźwignię kontroli napędu do momentu zatrzymania a następnie lekko pchnij dźwignię aby kontynuować bezpieczny zjazd.



**OSTRZEŻENIE** – Prowadź skuter elektryczny przodem w dół lub w górę zbrocza, nigdy nie cofaj. Nieregularne ruchy lub wykonywanie ruchów w przód i w tył mogą zwiększyć prawdopodobieństwo wywrócenia się. Zmiany nachylenia mogą zmniejszyć stabilność. W żadnym wypadku nie należy poruszać się po zbroczu o nachyleniu większym niż maksymalny kąt stabilności tego skutera elektrycznego.

## Jazda na zewnątrz i środki ostrożności w niesprzyjających warunkach pogodowych

Chociaż skuter elektryczny jest przeznaczony do użytku wewnątrz, aby pomóc w codziennych czynnościach życiowych, producent zaprojektował go tak, aby doskonale sprawdzał się na zewnątrz, na równych powierzchniach.



**UWAGA!**

Podczas poruszania się na zewnątrz należy unikać nierównego terenu, miękkich powierzchni, wysokiej trawy, luźnego żwiru, luźnego piasku, słodkiej i słonej wody, brzegów strumieni, jezior i oceanów. Jeżeli nie masz pewności co do danej powierzchni, unikaj jej. Należy zawsze unikać narażenia na niekorzystne warunki pogodowe. Jeśli podczas użytkowania skutera elektrycznego znajdziesz się w niekorzystnych warunkach pogodowych, natychmiast udaj się do najbliższego schronienia. Przed rozpoczęciem użytkowania, przed ładowaniem lub przed magazynowaniem skutera elektrycznego należy go całkowicie wysuszyć.

## Ograniczenia fizyczne

Podczas obsługi skutera należy zachować świadomość, ostrożność, rozagę i zdrowy rozsądek. Podczas obsługi skutera elektrycznego należy zawsze pamiętać o własnych ograniczeniach i zasadach użytkowania.



**OSTRZEŻENIE**– Zabrania się używać skutera będąc pod wpływem alkoholu lub środków psychotropowych. Nigdy nie pal siedząc w skuterze. Uszkodzoną lub zużytą tapicerkę należy wymienić ponieważ zwiększa ryzyko pożaru.



**UWAGA**– Podczas obsługi skutera elektrycznego należy pamiętać o środkach ostrożności, ostrzeżeniach i kwestiach bezpieczeństwa w przypadku przyjmowania leków przepisanych przez lekarza lub dostępnych bez recepty.

## Informacje dotyczące zakłóceń elektromagnetycznych - EMI

Badania zakłóceń elektromagnetycznych (EMI) wykazały, że mają one niekorzystny wpływ na działanie i sterowanie urządzeniami mobilnymi z napędem elektrycznym.

EMI mogą pochodzić z różnych źródeł, takich jak telefony komórkowe, radia dwukierunkowe, stacje radiowe, stacje telewizyjne, amatorskie nadajniki radiowe (HAM), bezprzewodowe łącza komputerowe, sygnały mikrofalowe, nadajniki przywoławcze oraz nadajniki używane przez pojazdy służb ratowniczych. Fale EMI mogą spowodować niezamierzony ruch skutera lub uszkodzenie sterownika. Każde urządzenie mobilne z napędem elektrycznym ma określoną odporność na zakłócenia elektromagnetyczne. Im wyższy poziom odporności, tym większa ochrona. Natężenie zakłóceń można mierzyć w woltach na metr (V/m). Obecnie stosowana technologia umożliwia osiągnięcie poziomu odporności 20 V/m, co zapewnia ochronę przed najbardziej powszechnymi źródłami zakłóceń elektromagnetycznych. Twój skuter, bez żadnych modyfikacji, ma poziom odporności 20 V/m. W miarę zbliżania się do źródła, zakłócenia elektromagnetyczne stają się coraz bardziej intensywne. Szczególną uwagę należy zwrócić na zakłócenia elektromagnetyczne wytwarzane przez ręczne urządzenia radiowe. Możliwe jest niezamierzone zbliżenie wysokiego poziomu EMI do układu sterowania skutera, co może mieć wpływ na ruch i hamowanie. Aby zapobiec ewentualnym zakłóceniom systemu sterowania skutera, należy stosować się do poniższych ostrzeżeń.



**OSTRZEŻENIE** – Nie używaj w pobliżu włączonego skutera ręcznych nadajników radiowych takich jak CB-radio lub telefon komórkowy.



**OSTRZEŻENIE** – Prowadź skuter elektryczny w linii prostej w górę lub w dół z boczka, nigdy nie cofaj. Nieregularne ruchy w przód i w tył przy zmianach nachylenia mogą zwiększyć ryzyko wywrócenia się skutera.



**OSTRZEŻENIE** – Należy zwracać uwagę i nie zbliżać się do nadajników znajdujących się w pobliżu, np. stacji radiowych lub telewizyjnych.

## Opis produktu

Skuter MINI II jest łatwy w obsłudze i przeznaczony przede wszystkim do użytku wewnątrz pomieszczeń. Jest składany, co sprawia, że jest bardzo kompaktowy w przechowywaniu i transporcie. Na poniższej ilustracji przedstawiono wszystkie części istotne dla użytkownika/kierowcy. W rozdziale poświęconym eksploatacji i konserwacji są opisane zastosowane części. Rozłączany model MINI II-D ma dźwignię sprzęgła rozłączającą napęd na górze tylnej pokrywy. Model MINI II-F jest jednoczęściowy, a dźwignia sprzęgła rozłączająca napęd znajduje się z tyłu wózka.



Ilustracja 1. Najważniejsze elementy

- |                        |   |
|------------------------|---|
| 1. Konsola sterująca   | 6. Podnóżek                             |
| 2. Kierownica          | 7. Siedzisko z oparciem                 |
| 3. Kolumna kierownicy  | 8. Dźwignia sprzęgła rozłączająca napęd |
| 4. Zestaw akumulatorów | 9. Koło tylne z napędem                 |
| 5. Przednie koło       |   |

## Dźwignia sprzęgła rozłączającego napęd

Kiedykolwiek musisz lub chcesz pchać na krótkim odcinku skuter, możesz przełączyć dźwignię sprzęgła rozłączającego napęd.

1. Zlokalizuj dźwignię mieszczącą się w górnej części tylnej ramy wózka, po prawej stronie (tylko dla modelu MINI II-D).
2. Pchnij dźwignię sprzęgła do przodu w celu rozłączenia napędu i hamulca. Teraz możesz pchać skuter.
3. Pociągnij dźwignię w kierunku tylnej części skutera aby załączyć napęd i system hamulców. Tryb pchania rozłączony.



**OSTRZEŻENIE** – Przed rozłączeniem lub załączeniem napędu w skuterze należy wyjąć kluczyk z przełącznika zasilania. Nigdy nie siedź w skuterze znajdującym się na nachylonym podłożu podczas przełączania dźwigni sprzęgła napędu. Jeśli skuter ma rozłączony napęd to hamulce również nie są aktywne.

- Napęd silników należy rozłączać jedynie na poziomym podłożu.
- Upewnij się że kluczyk jest wyciągnięty z przełącznika zasilania.
- Stój obok skutera podczas załączania lub rozłączania dźwigni sprzęgła napędu.
- Nigdy nie siedź w skuterze podczas załączania lub rozłączania napędu.
- Po zakończeniu pchania należy załączyć napęd aby zablokować hamulce.



Ilustracja 2. Panel sterujący

- |                                      |                                 |
|--------------------------------------|---------------------------------|
| 1. Wskaźnik naładowania akumulatorów | 4. Pokrętko regulacji prędkości |
| 2. Dźwignia sterowania napędem       | 5. Klakson                      |
| 3. Przełącznik zasilania             |                                 |

## Wskaźnik naładowania akumulatorów

Gdy kluczyk jest w pełni wsunięty do przełącznika zasilania, wskaźnik naładowania pokazuje poziom mocy akumulatorów. Więcej informacji o wskaźniku naładowania akumulatorów spójrz do rozdziału „Akumulatory i ładowanie”.

## Dźwignia sterowania napędem

Dźwignia pozwala na kontrolę jazdy do przodu i podczas cofania, do uzyskania:

- Maksymalnej prędkości ustawionej pokrętłem regulacji prędkości.
- Połóż prawą rękę na prawym uchwycie, a lewą na lewym uchwycie.
- Użyj prawego kciuka naciskając prawą stronę dźwigni, aby wyłączyć hamulce skutera i ruszyć do przodu.
- Zwolnij dźwignię i pozwól aby skuter całkowicie wyhamował przed naciśnięciem lewej strony dźwigni pozwalającej na jazdę do tyłu.
- W momencie gdy dźwignia jest całkowicie zwolniona, automatycznie wraca do centralnej pozycji „stop”, zostają automatycznie uruchomione hamulce.

## Przełącznik zasilania

- Wsuń całkowicie klucz do przełącznika zasilania aby uruchomić skuter.
- Wyciągnij klucz z przełącznika zasilania aby wyłączyć skuter.

Klucz może pozostać w przełączniku zasilania podczas rozłączonego zasilania jednak rekomendujemy całkowite wyciągnięcie kluczyka aby zapobiec nieuprawnionemu użyciu skutera.

## Pokrętło regulacji prędkości

Pokrętło pozwala na ustawienie maksymalnego limitu prędkości.

- Symbol ptaka reprezentuje najwolniejsze nastawienie.
- Symbol samolotu oznacza uzyskanie maksymalnej prędkości.

## Klakson

Przycisk ten aktywuje sygnał ostrzegawczy. Skuter musi być włączony aby klakson był aktywny. Nie wahaj się użyć klaksonu, jeśli może to zapobiec wypadkowi lub obrażeniom.

## Obsługa

### Przed rozpoczęciem użytkowania

- Czy naładowałeś w pełni akumulatory? Zobacz rozdział ["Akumulatory i ładowanie"](#)
- Czy ręczna dźwignia sprzęgła rozłączającego napęd jest ustawiona w tylnej pozycji. Nigdy nie zostawiaj dźwigni w położeniu do przodu jeśli nie zamierzasz pchać wózka ręcznie.

## Wsiadanie do skutera



**OSTRZEŻENIE** – Nigdy nie próbuj wsiadać lub wysiadać ze skutera bez wcześniejszego wyjęcia klucza z przełącznika zasilania. Zapobiega to poruszeniu skutera przez przypadkowe przełączenie dźwigni sterowania napędem.

1. Upewnij się, że klucz jest wysunięty z przełącznika zasilania.
2. Stań obok skutera.
3. Odblokuj dźwignię obrotu siedziska i obróć siedzisko tak, aby było skierowane w stronę użytkownika.
4. Upewnij się, że siedzisko jest zablokowane w tej pozycji.
5. Przyjmij bezpieczną i komfortową pozycję na siedzisku.
6. Odblokuj dźwignię obrotu siedziska i ustaw siedzisko przodem do kierunku jazdy.
7. Upewnij się, że siedzisko jest zablokowane w tej pozycji.
8. Upewnij się, że nogi są bezpiecznie ulokowane na podnóżku.

## Kontrola i regulacja przed jazdą

- Czy siedzisko jest na odpowiedniej wysokości? Zobacz rozdział "Regulacja i dopasowanie elementów skutera".
- Czy siedzisko jest bezpiecznie zablokowane?
- Czy kąt nachylenia kierownicy jest odpowiednio dopasowany i zablokowany? Zobacz rozdział "Regulacja i dopasowanie elementów skutera".
- Czy klucz jest wsunięty do przełącznika zasilania?
- Czy klakson jest sprawny?
- Czy na trasie przejazdu nie znajdują się ludzie, zwierzęta lub inne przeszkody?
- Czy zaplanowałeś trasę tak aby uniknąć przejazdu przez trudny teren i jeśli jest to możliwe, jak najmniejszą ilość pochyłości ?

## Używanie skutera



**OSTRZEŻENIE** – Następujące czynności mogą negatywnie wpływać na sterownie i stabilizację skutera:

- Trzymanie i wyprowadzanie zwierzęcia przypiętego na smyczy.
- Przewożenie pasażerów (włączając zwierzęta).
- Zawieszanie przedmiotu na kolumnie kierownicy.
- Holowanie lub pchanie przez inny pojazd.

**OSTRZEŻENIE** – Przez cały czas używania skutera, trzymaj obie ręce na kierownicy i nogi na podnóżku. Taka pozycja zapewnia najlepszą kontrolę nad pojazdem.

- Ustaw pokrętkę regulacji prędkości na żądaną prędkość.
- Naciśnij kciukiem wybraną stronę dźwigni sterowania napędem.
- Automatyczny hamulec elektromechaniczny zostanie rozłączony i skuter płynnie przyspieszy do ustawionej prędkości.
- Pociągnij lewy uchwyt kierownicy aby skrócić w lewo.
- Pociągnij prawy uchwyt kierownicy aby skrócić w prawo.
- Ustaw kolumnę kierownicy w pozycji centralnej aby jechać na wprost.
- Aby się zatrzymać, zwolnij powoli dźwignię sterowania napędem. Hamulce elektroniczne włączają się automatycznie gdy skuter się zatrzyma.



Notatka: Skuter, przy tym samym ustawieniu pokrętki regulacji prędkości, porusza się wolniej na biegu wstecznym niż do przodu.

## Wysiadanie ze skutera



**OSTRZEŻENIE** – Nigdy nie próbuj wsiadać lub wysiadać ze skutera bez wcześniejszego wyjęcia klucza z przełącznika zasilania. Zapobiega to poruszeniu skutera przez przypadkowe przełączenie dźwigni sterowania napędem.

1. Zatrzymaj skuter całkowicie.
2. Wyjmij klucz z przełącznika zasilania.
3. Zwolnij dźwignię obrotu siedziska i obróć siedzisko tak, aby było skierowane na bok skutera.
4. Upewnij się, że siedzisko jest zablokowane w tej pozycji.
5. Ostrożnie i bezpiecznie zsiądź z siedziska i stań obok skutera.
6. Aby ułatwić wsiadanie do skutera możesz pozostawić siedzisko skierowane w bok.

## Funkcja wyłączenia zasilania po określonym czasie

Dla zachowania żywotności akumulatorów, skuter wyposażony jest w energooszczędną funkcję automatycznego wyłączenia zasilania po określonym czasie. Jeśli przypadkowo zostawisz wsunięty klucz w przełączniku zasilania, jednak nie będziesz go używał w przedziale 15 minut, to sterownik skutera wyłączy zasilanie automatycznie.

Jeśli funkcja czasowego wyłączenia została aktywowana, to aby powrócić do normalnego użytkowania, należy wykonać następujące czynności:

1. Wsuń klucz z przełącznika zasilania.
2. Wsuń klucz ponownie aby uruchomić zasilanie skutera.

## Regulacja i dopasowanie elementów skutera

### Regulacja kolumny kierownicy Delta i lusterek wstecznych (Opcja)



Ilustracja 3. Kolumna kierownicy Delta i lusterka wsteczne

Istnieje możliwość regulacji lusterek wstecznych:

1. Przesuń nasadkę ③ w górę.
2. Poluzuj nakrętkę lusterka.
3. Chwyć delikatnie ②
4. Obróć rurkę ② i ustaw lusterko ① w pożądanej pozycji.

### Regulacja kąta nachylenia kolumny kierownicy

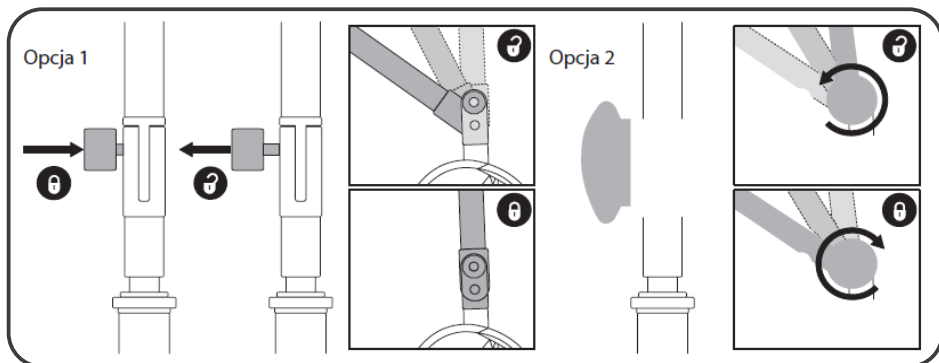

Ilustracja 4. Pokrętło regulacji kolumny kierownicy

Kolumna kierownicy - opcja 1: Kolumna kierownicy zamocowana jest za pomocą blokady. Obsługuje dwie pozycje, pionowe zablokowanie lub odblokowanie. Nie ma możliwości regulacji kąta nachylenia.

- Aby złożyć skuter, wysuń blokadę z otworu kolumny kierownicy.
- Przytrzymaj kolumnę kierownicy w najwyższym położeniu i zwolnij blokadę. Blokada automatycznie powróci do otworu i ją zabezpieczy w kolumnie kierownicy.



Kolumna kierownicy - opcja 2: Kolumna zablokowana jest za pomocą pokrętła. Obsługuje to możliwość regulacji kąta. Wysokość jest regulowana zgodnie z wymaganiami użytkownika.

- Obróć pokrętło w przeciwnym kierunku do ruchu wskazówek zegara co zwolni mocowanie i umożliwi złożenie skutera.
- Utrzymuj kolumnę kierownicy we właściwej wysokości i dokręć pokrętło zgodnie z ruchem wskazówek zegara aby zabezpieczyć pozycję.



**OSTRZEŻENIE** – Wsuń klucz z przełącznika zasilania przed regulacją kolumny kierowniczej lub siedzenia. Zabronione jest regulowanie kolumny kierowniczej lub siedzenia jeśli skuter jest w ruchu.



**UWAGA** – Aby całkowicie obniżyć kolumnę kierownicy należy w pierwszej kolejności usunąć siedzisko i zestaw akumulatorów. Zdemontuj siedzisko poprzez wyciągnięcie go w górę poza skuter.

## Regulacja obrotu siedziska

Dźwignia obrotu siedziska ② zlokalizowana po prawej stronie bazy, zabezpiecza siedzisko w kilku pozycjach. Zobacz Ilustracja 5.

1. Pociągnij dźwignię obrotu siedziska ② aby odblokować siedzisko.
2. Obróć siedzisko do żądanej pozycji.
3. Zwolnij dźwignię w celu zablokowania siedziska w miejscu.

### Elementy regulacji siedziska

1. Pokrętła regulacji podłokietników
2. Dźwignia obrotu siedziska

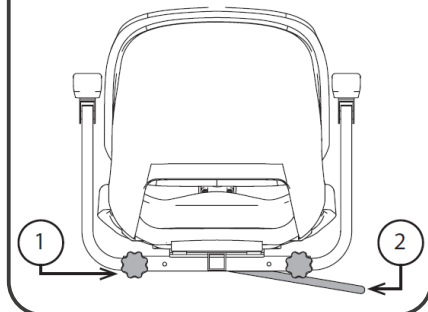

Ilustracja 5. Regulacja siedziska

## Regulacja rozstawu podłokietników

Rozstaw podłokietników można regulować do wewnątrz lub na zewnątrz.

1. Poluzuj pokrętła regulacji podłokietników ① - Ilustracja 5.
2. Przesuń podłokietniki do żądanej szerokości.
3. Dokręć pokrętła regulacji podłokietników.



**UWAGA** – Unieś podłokietniki, aby ułatwić wsiadanie i zsiadanie ze skutera.

## Regulacja wysokości siedziska

Siedzisko może być ustawione na różnej wysokości. Zobacz Ilustracja 6.

1. Zdemontuj siedzisko i zestaw akumulatorów ze skutera.
2. Użyj przymocowanego pierścienia do pociągnięcia i wyjęcia sworznia blokującego z dolnej części słupka siedziska.
3. Podnieś lub opuść górny słupek siedziska na żadaną wysokość.
4. Utrzymuj górny słupek na wysokości w której otwory regulacyjne pokryją się względem dolnego słupka.
5. Całkowicie wsuń sworzeń blokujący.
6. Zamontuj siedzisko i zestaw akumulatorów.

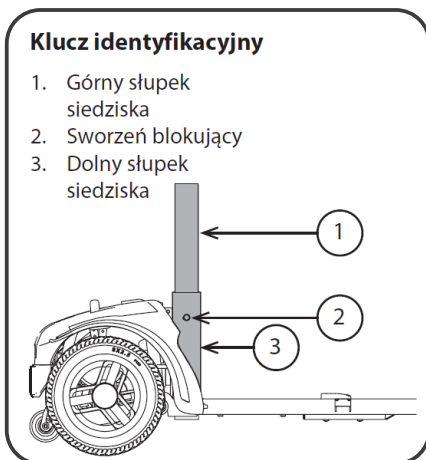

Ilustracja 6.  
Regulacja wysokości siedziska

## Demontaż i montaż skutera

### Demontaż

Możesz zdemontować skuter do kilku elementów: ① siedzisko, ② rama tylna ③ rama przednia, ④ koszyk, ⑤ zestaw akumulatorów. Demontaż i montaż nie wymaga żadnych narzędzi. Zawsze przeprowadzaj demontaż na poziomym, suchym podłożu w dostatecznie obszernym pomieszczeniu, aby poruszać się swobodnie, w odległości 1,5m w każdym kierunku od skutera.

### Procedury demontażu



**OSTRZEŻENIE** – Nie należy podnosić ciężarów przekraczających możliwości fizyczne użytkownika. Podczas demontażu i montażu skutera, w razie potrzeby, należy poprosić o pomoc.

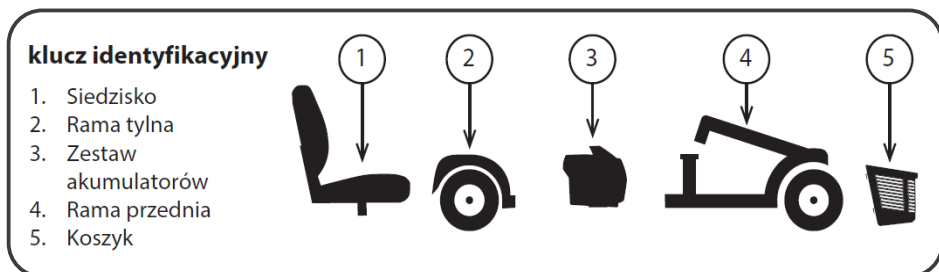

Ilustracja 7. Zdemontowany skuter

1. Usuń siedzisko poprzez całkowite uniesienie go ponad skuter. Jeśli podczas wyjmowania siedziska napotkasz opór, unieś dźwignię regulacji obrotu i obróć siedzisko w lewo i w prawo, jednocześnie podnosząc do góry.
2. Usuń zestaw akumulatorów poprzez podniesienie ich poza skuter.

## Rozdzielenie ramy (tylko MINI II - D )



**UWAGA** – Przed próbą demontażu, pochyl tylną część skuteru na kółka antywywrotne, jak pokazano na rysunku 8.

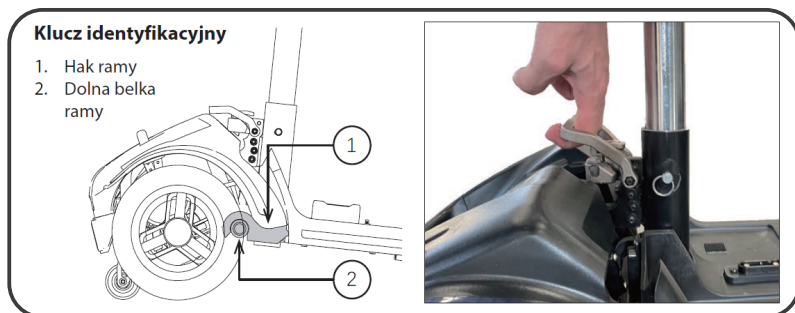

Ilustracja 8. Dźwignia zwalnająca ramę

1. Po usunięciu siedziska i zestawu akumulatorów (zobacz procedurę demontażu na poprzedniej stronie), obniż kolumnę kierownicy i dokręć pokrętło regulacji kolumny kierownicy. Zobacz Ilustracja 4.
2. Podnieś dźwignię zwalniania ramy i przesuń połowę ramy do przodu, do czasu gdy haki nie będą opierały się na belce ramy tylnej.
3. Powoli oddziel obie części ramy skuteru. Zobacz Ilustracja 8.

## Montaż

1. Użyj dźwigni zwalniania ramy przedniej (tylko MINI II-D) do uniesienia i wyrównania haków ramy przedniej do belki ramy tylnej. Zobacz Ilustracja 8.
2. W momencie gdy haki ramy przedniej będą nad belką ramy tylnej, opuść ramę przednią jednocześnie pochylając ramę tylną. To uruchomi automatycznie blokadę. Zobacz Ilustracja 8.
3. Unieś kolumnę kierownicy i całkowicie dokręć pokrętło regulacji kolumny kierownicy. Zobacz Ilustracja 4.
4. Zamontuj zestaw akumulatorów.
5. Zamontuj siedzisko i obróć do momentu jego zablokowania w miejscu.



**OSTRZEŻENIE:** Należy zachować szczególną ostrożność przy rozkładaniu i składaniu wózka, brak uwagi może grozić przytraśnięciem części ciała przez elementy ruchome i składające się!

## Podstawowe usuwanie usterek



**OSTRZEŻENIE** – Jeśli na wskaźniku poziomym naładowania akumulatora miga symbol baterii, skuter wykrył usterkę.. Jeśli to nastąpi, postępuj zgodnie z procedurami poniżej:

1. Zwolnij dźwignię sterowania napędem, następnie wyłącz i włącz ponownie skuter. Jeśli to nie usunie usterki, przejdź poniżej do kroku 2.
2. Wyłącz skuter i naładuj całkowicie akumulator. Jeśli to nie usunie usterki, przejdź poniżej do kroku 3.
3. Policz ilość błysków. Symbol baterii będzie kilkakrotnie migał przed dłuższą przerwą. Policz ilość błysków pomiędzy przerwami a następnie przekaż to dystrybutorowi. Poniżej wymieniono następujące kody usterek:

<b>Ilość Błysków</b>	<b>Opis usterki</b>	<b>Znaczenie i postępowanie</b>
1	Niski poziom akumulatorów	Akumulatory są rozładowane • Naładuj akumulatory
2	Awaria niskiego poziomu akumulatorów	Akumulatory są rozładowane. Naładuj akumulatory. Sprawdź akumulatory i powiązane z nimi przewody i połączenia.
3	Awaria wysokiego poziomu akumulatorów	Napięcie akumulatorów jest za wysokie. To może być wynikiem przeładowania lub/i przemieszczenia się w dół zbocza. Podczas poruszania się w dół zbocza należy zmniejszyć prędkość, aby zminimalizować ładowanie regeneracyjne.
4	Czas ograniczenia prądu lub kontroler zbyt gorący	Silnik zbyt długo przekracza swój maksymalny prąd znamionowy. • Skuter mógł się zatrzymać. Wyłącz zasilanie, odczekaj kilka minut, następnie włącz zasilanie ponownie. • Silnik może być uszkodzony. Sprawdź silnik oraz przewody i ich połączenia.
5	Awaria hamulca postojowego	Przełącznik zwalniania hamulca postojowego jest aktywny lub hamulec postojowy jest uszkodzony. • Sprawdź przewody hamulca postojowego i ich połączenia. • Upewnij się, że wszystkie powiązane przełączniki znajdują się we właściwych pozycjach.

6	Blokada napędu	<p>Aktywna jest funkcja (zatrzymania) stop lub nastąpiła blokada ładowarki lub wystąpiły warunki OONAPU.</p> <ul style="list-style-type: none"> <li>• Zwolnij warunek zatrzymania (np. podniesione siedzisko)</li> <li>• Rozłącz ładowarkę akumulatorów.</li> <li>• Upewnij się iż podczas uruchamiania, dźwignia sterowania napędem jest w neutralnej pozycji.</li> <li>• Dźwignia sterowania napędem może wymagać ponownej kalibracji.</li> </ul>
7	Awaria potencjometru prędkości	<p>Awarii mogła ulec dźwignia sterowania napędem, potencjometr prędkości, SRW lub przewody i ich połączenia.</p> <ul style="list-style-type: none"> <li>• Sprawdź dźwignię sterowania napędem, potencjometr prędkości i przewody wraz z ich połączeniami.</li> </ul>
8	Awaria napięcia silnika	<p>Awarii uległ silnik lub przewody i ich połączenia.</p> <ul style="list-style-type: none"> <li>• Sprawdź silnik i przewody wraz z ich połączeniami.</li> </ul>
9	Inne błędy	<p>Sterownik uległ wewnętrznej awarii.</p> <ul style="list-style-type: none"> <li>• Sprawdź wszystkie przewody i ich połączenia.</li> </ul>

## Akumulatory i ładowanie

Przed ładowaniem akumulatorów, przeczytaj instrukcję i przygotuj ładowarkę. Wskaźnik stanu akumulatorów na konsoli kierownicy wskazuje przybliżoną moc akumulatorów za pomocą kodu kolorystycznego. Od strony prawej do lewej, gdzie zielony wskazuje na całkowicie naładowany, żółty informuje o zużyciu części energii a czerwony oznacza natychmiastową potrzebę naładowania akumulatorów. Aby to dokładnie określić, należy sprawdzić wskaźnik poziomu naładowania akumulatorów podczas jazdy na suchym, równym podłożu z najwyższą prędkością.

### Pierwsze ładowanie

Skuter wymaga dwóch długich, pełnych cykli ładowania (12 volt), uszczelnionych i bezobsługowych akumulatorów.

Są one ładowane przez system ładowania poza pojazdem. Przed pierwszym użytkowaniem, w pierwszej kolejności ładuj akumulatory skutera przez 8 do 14 godzin. Utrzymuj akumulatory w pełni naładowane aby skuter mógł poruszać się sprawnie.

## Ładowanie skutera

Skuter może być ładowany poprzez gniazdo ładowania znajdujące się na zestawie akumulatorów. Podłącz ładowarkę do skutera lub do zestawu akumulatorów a następnie podłącz do gniazda zasilania elektrycznego. Po całkowitym naładowaniu akumulatorów, rozłącz ładowarkę od skutera.

## Temperatura pracy

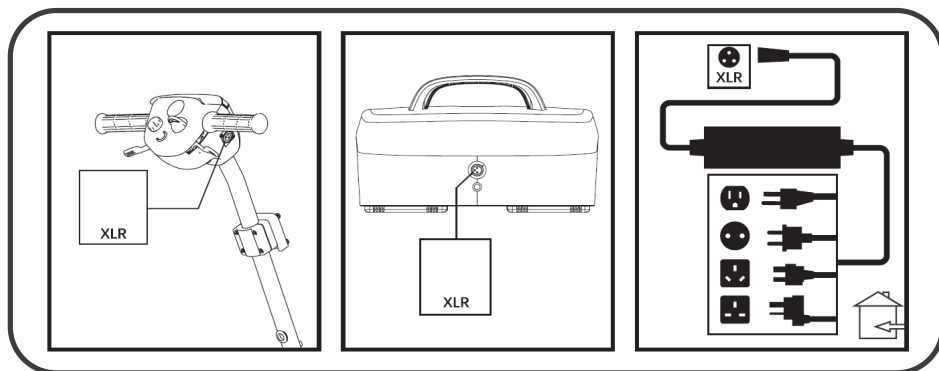

Skuter jest zaprojektowany do użytkowania, idealnie w temperaturach pomiędzy  $-10^{\circ}\text{C}$  ~  $50^{\circ}\text{C}$  ( $-14^{\circ}\text{F}$  to  $122^{\circ}\text{F}$ ). W bardzo niskich temperaturach akumulatory mogą zamrznąć, w zależności od stopnia naładowania, sposobu użytkowania oraz ich składu. W wyjątkowo wysokich temperaturach, skuter może poruszać się z niższą prędkością. Jest to spowodowane wbudowanym mechanizmem mającym na celu ochronę przed uszkodzeniem skrzyni biegów i innych elementów elektronicznych podczas pracy w gorących warunkach.

## Obsługa i ładowanie akumulatorów

Jeśli korzystasz ze skutera elektrycznego na co dzień, ładuj akumulatory jak najszybciej po zakończeniu użytkowania w danym dniu. Skuter będzie gotowy każdego ranka. Podczas korzystania ze skutera na co dzień zalecamy ładowanie przez 8 do 14 godzin. Zalecamy również do kontynuowania ładowania przez 4 godziny po wskazaniu przez ładowarkę zakończenia cyklu. Jeśli używasz skutera raz w tygodniu lub rzadziej, ładuj akumulatory przynajmniej raz w tygodniu przez 24 godziny.

## Ładowanie akumulatorów



**UWAGA** – Utrzymuj akumulatory naładowane i unikaj całkowitego rozładowania. Dla utrzymania akumulatorów w dobrej kondycji i do wydłużenia ich żywotności, zalecamy ładowanie minimum raz w miesiącu przez 48 godzin.

Kontrolka LED w ładowarce informuje o różnym statusie naładowania. Czerwone światło – oznacza że, jest w trakcie ładowania. Zielone światło – oznacza że, ładowanie zbiorcze (naładowane w 95%) jest zakończone i ładowarka kontynuuje ładowanie cykliczne.



**UWAGA** – W skuterze znajduje się ładowarka, która blokuje jego funkcje. Skuter nie uruchomi się i wskaźnik naładowania akumulatorów nie będzie aktywny podczas ładowania zestawu akumulatorów zamontowanego w skuterze.



**OSTRZEŻENIE** – Usunięcie bolców uziemiających może spowodować zagrożenie elektryczne. W razie potrzeby, mając dostęp do gniazda 2-bolcowego należy skorzystać z właściwego, zatwierdzonego adaptera 3-bolcowego.

**OSTRZEŻENIE** – Nigdy nie używaj przedłużacza do podpięcia ładowarki. Wpinaj ładowarkę bezpośrednio do prawidłowo zainstalowanego, standardowego gniazda elektrycznego.

**OSTRZEŻENIE** – Zabrania się, podczas ładowania akumulatorów, zabawy dzieci bez nadzoru w pobliżu skutera. Zalecamy nie ładować akumulatorów skutera jeśli jest on zajęty.

**OSTRZEŻENIE** – Podczas ładowania akumulatorów mogą pojawić się wybuchowe gazy. Trzymaj skuter i ładowarkę z dala od źródeł, które mogą spowodować zapłon, takich jak ogień, iskry i zapewnij odpowiednią wentylację podczas ładowania akumulatorów.

**OSTRZEŻENIE** – Należy ładować akumulatory skutera dołączoną zewnętrzną ładowarką. Nie używaj innego typu ładowarki.

**OSTRZEŻENIE** – Przed każdym użyciem sprawdź czy nie uległy uszkodzeniu ładowarka, przewody i złącza. Jeśli znalazłeś uszkodzenia, skontaktuj się z dostawcą.

**OSTRZEŻENIE** – Nie otwieraj obudowy ładowarki akumulatorów. Jeśli ładowarka nie funkcjonuje prawidłowo, skontaktuj się z autoryzowanym dostawcą.

**Ostrzeżenie** – Miej na uwadze iż podczas ładowania, obudowa ładowarki akumulatorów może być gorąca. Unikaj kontaktu ze skórą i innymi powierzchniami, które mogą ulec uszkodzeniu przez wysoką temperaturę.



**OSTRZEŻENIE** – Jeśli ładowarka nie była testowana i zatwierdzona do użytku na zewnątrz to nie należy jej narażać na ekstremalne warunki pogodowe. Jeżeli ładowarka akumulatorów jest narażona na działanie niekorzystnych lub ekstremalnych warunków pogodowych, przed użyciem w pomieszczeniach zamkniętych należy umożliwić jej dostosowanie się do różnic w warunkach otoczenia.

## Pielęgnacja i konserwacja

Skuter wymaga minimalnej pielęgnacji i konserwacji. Jeśli nie jesteś pewny co do swoich możliwości dotyczących pielęgnacji i konserwacji podanych poniżej, możesz zlecić przegląd i serwis do autoryzowanego dostawcy. Wymienione poniżej elementy wymagają okresowego przeglądu i konserwacji.

### Opony

Regularnie sprawdzaj, czy opony skutera elektrycznego nie wykazują oznak uszkodzenia lub zużycia.

### Wymiana koła

Skuter wyposażony jest w opony z poliuretanu (PU). Należy wymienić całe koło jeśli opona uległa zużyciu lub uszkodzeniu. Dla uzyskania informacji dotyczącej wymiany kół, skontaktuj się z autoryzowanym dostawcą skutera elektrycznego.



**OSTRZEŻENIE** – Koła w skuterze mogą być serwisowane/wymieniane przez wykwalifikowanego technika. Podczas tej procedury upewnij się że, klucz jest wyjęty z przełącznika zasilania i skuter nie ma przełączonej dźwigni sprzęgła rozłączającej napęd.

### Powierzchnie zewnętrzne

Zderzaki, opony i felgi mogą być okazjonalnie czyszczone środkiem do pielęgnacji gumy i winylu.

### Czyszczenie i dezynfekcja

Do czyszczenia plastikowych i metalowych części skutera elektrycznego należy używać wilgotnej ściereczki i łagodnego, nieściernego środka czyszczącego. Unikaj używania produktów, które mogą zarysować powierzchnie skutera. Jeśli to konieczne, używaj zatwierdzonych środków do dezynfekcji. Przed użyciem upewnij się, że środek do dezynfekcji jest bezpieczny dla powierzchni skutera.



**OSTRZEŻENIE** – Stosuj się do instrukcji bezpieczeństwa podanych przez producenta środków czyszczących i dezynfekcyjnych. Niezastosowanie się do tego wymogu może spowodować podrażnienie skóry lub przedwczesne zniszczenie tapicerki lub skutera elektrycznego.



## Połączenia zacisków akumulatora

Upewnij się, że połączenia są zaciśnięte i nieskorodowane.

## Wiązki przewodów elektrycznych

- Regularnie sprawdzaj połączenia przewodów.
- Regularnie sprawdzaj izolacje przewodów, również tych od ładowarki, czy nie są zużyte lub uszkodzone.
- Przed ponownym użyciem skutera elektrycznego należy zlecić autoryzowanemu dostawcy naprawę lub wymianę wszelkich uszkodzonych złączy, połączeń lub izolacji.

## Kontrole codzienne

- Przy wyłączonym zasilaniu, sprawdź działanie dźwigni sterowania napędem. Upewnij się czy dźwignia nie jest wygięta lub uszkodzona i czy po zwolnieniu, powraca do neutralnej pozycji. Zabrania się samodzielnej naprawy. W razie problemów skontaktuj się z autoryzowanym dostawcą.
- Sprawdź wzrokowo okablowanie kolumny kierownicy. Upewnij się, że nie jest spalone, ucięte lub wystają przewody. W razie problemów skontaktuj się z autoryzowanym dostawcą.
- Sprawdź czy na oponie nie ma startych (płaskich) miejsc. Starte opony mogą mieć wpływ na stabilność.
- Sprawdź podłokietniki czy nie posiadają luźnych, naprężonych lub uszkodzonych elementów. W razie problemów skontaktuj się z autoryzowanym dostawcą.
- Sprawdź hamulce. Kontrole należy przeprowadzić na równej powierzchni bez przeszkód w obrębie 3 stóp (1 metra) od skutera.

## Kontrole tygodniowe

- Sprawdź czy sterownik i połączenia ładowarki nie są skorodowane. W razie konieczności skontaktuj się z autoryzowanym dostawcą.
- Sprawdź ciśnienie jeśli na wyposażeniu jest opona pneumatyczna. Jeśli opona nie utrzymuje ciśnienia, skontaktuj się z autoryzowanym dostawcą w celu wymiany dętki.

## Kontrole miesięczne

- Sprawdź, czy koła antywywrotne nie ocierają się o podłoże podczas obsługi skutera elektrycznego.
- Sprawdź czy koła antywywrotne nie uległy zużyciu. Wymień jeśli to konieczne.
- Sprawdź zużycie opon. Skontaktuj się z autoryzowanym dostawcą w celu naprawy.
- Utrzymuj skuter w czystości i z dala od ciał obcych takich jak błoto, piasek, włosy, jedzenie, napoje itp.

## Kontrole roczne

- Zabierz skuter elektryczny do autoryzowanego dostawcy na kontrole coroczną, szczególnie gdy korzystasz ze skutera codziennie. Wpłynie to na prawidłową pracę skutera i pomoże uniknąć awarii w przyszłości.

## **Ośłony z tworzywa ABS**

Jeśli skuter elektryczny ma błyszczącą powierzchnię obudowy to został pokryty przezroczystą powłoką utrwalającą. Można nanieść niewielką warstwę wosku samochodowego aby pomóc w odzyskaniu błyszczącej powierzchni. Jeśli obudowa skutera ma matową powłokę, należy używać wyłącznie produktów przeznaczonych do powierzchni wykończonych lakierami matowymi. Nie używać wosku ani innych produktów przeznaczonych do lakierów błyszczących.

## **Łożyska osi i silnik/przekładnia**

Wszystkie te elementy są wstępnie nasmarowane, uszczelnione i nie wymagają kolejnego smarowania.

## **Konsola, ładowarka i elektronika w tylnej części skutera**

Utrzymuj te miejsca wolne od wilgoci. Jeśli miejsca te były narażone na działanie wilgoci, przed ponownym użyciem skutera elektrycznego należy pozostawić je do całkowitego wyschnięcia.

## **Wymiana nylonowej nakrętki zabezpieczającej**

Podczas okresowych konserwacji, montażu lub demontażu, każda zabezpieczająca nakrętka nylonowa musi być wymieniona na nową. Nylonowe nakrętki zabezpieczające nie mogą być używane ponownie gdyż może to uszkodzić nylonowe gwinty i obniżyć skuteczność spasowania. Zamienne nylonowe nakrętki zabezpieczające są dostępne w lokalnych sklepach z narzędziami lub u autoryzowanego dostawcy.

## **Przechowywanie skutera**

Jeśli planujesz nie używać skutera przez jakiś okres czasu to zastosuj się do tych zasad:

- Przed przechowywaniem należy całkowicie naładować akumulatory.
- Należy wymontować zestaw akumulatorów ze skutera.
- Przechowywać skuter w ciepłym, suchym pomieszczeniu.
- Unikać przechowywania w miejscu w którym skuter będzie narażony na wahania temperatury.
- Zalecane temperatury przechowywania: od -10°C do 50°C (od -14°F do 122°F).

Akumulatory, które są regularnie całkowicie rozładowywane, nieregularnie ładowane, przechowywane w niekorzystnych temperaturach lub przechowywane nie będąc naładowane mogą ulec trwałemu uszkodzeniu co spowoduje niepewne działanie i skróć ich żywotność. Dla zapewnienia prawidłowego działania zaleca się regularne ładowanie akumulatorów, przez cały okres dłuższego przechowywania skutera.

W przypadku dłuższego przechowywania można umieścić kilka desek pod ramą skutera elektrycznego, aby unieść go nad podłożem. Zredukuje to ciężar spoczywający na oponach i zmniejszy prawdopodobieństwo spłaszczenia opon podczas kontaktu z podłożem.

## Utylizacja skutera elektrycznego

Skuter elektryczny musi być utylizowany zgodnie z obowiązującymi przepisami lokalnymi i krajowymi. Informacje na temat prawidłowej utylizacji opakowania, metalowych elementów ramy, elementów plastikowych, układów elektronicznych, akumulatorów, materiałów neoprenowych, silikonowych i poliuretanowych można uzyskać w lokalnej firmie zajmującej się utylizacją odpadów lub u autoryzowanego dostawcy.

## Dane techniczne

Model	MINI II - D	MINI II - F
Typ	Skuter, tylny napęd, klasa A	
Maksymalna waga użytkownika	136 kg	
Maksymalna prędkość (jadąc do przodu)	6 km/h 8 km/h	
Minimalny dystans hamowania przy maksymalnej prędkości	6 km/h: 1000mm 8 km/h: 1500mm	
Zasięg	24V 12Ah Akumulatory żelowe: 12 km	
Maksymalna wysokość przeszkody	45 mm	
Maksymalne bezpieczne nachylenie	6° (10,5%)	
Minimalny promień skrętu	1150 mm	
Minimalna szerokość podczas cofania	1250 mm	
Wymiary po rozłożeniu (dł. x szer. x wys.)	1030mm x 490mm x 880mm	1050mm x 490mm x 880mm
Masa całkowita z akumulatorami	43.5 Kg (24V/12Ah Żelowe)	41.5 Kg (24V/12Ah Żelowe)
Waga akumulatorów	9 kg	9 kg
Maksymalna waga jednego elementu	15 kg	24 kg
Efektywna głębokość siedziska	370 mm	
Szerokość siedziska	410 mm	
Wysokość powierzchni siedziska na przedniej krawędzi	380 mm	
Wysokość podnóżka	110 mm	
Kąt nachylenia powierzchni siedziska	-8°	
Silnik	270 Wat, hamulce elektromagnetyczne	
Akumulatory	akumulatory żelowe 24V 12 Ah	
Sterownik	Dynamic 50A	
Klasa ochrony	IPX5	

Ładowarka akumulatorów	Wejście AC100-240VAC, Wyjście DC29.4V, 2Amp
Klasa ochrony ładowarki	IPX1
Klasa izolacji ładowarki	Klasa 2
Maksymalny poziom dźwięku silnika	68 dB
Zgodność elektromagnetyczna EMC	ISO 7176-21
Zapalność tapicerki według norm	EN 1021-2
Średnica kół tylnych (numer)	8x2.5 cala
Średnica kół przednich (numer)	8x2.5 cala
Zawieszenie	nie dotyczy
Sterowanie (wig-wag)	Dźwignia do uruchamiania/zatrzymywania ruchu
Konsola sterująca	Pokrętło do regulacji prędkości
Temperatura przechowywania i użytkowania	od -10 ° C od +50 ° C
Wilgotność przechowywania i użytkowania	od 30% do 70%
<p>Zastrzegamy prawo do wprowadzania zmian technicznych.  Tolerancja w pomiarach wynosi <math>\pm 15 \text{ mm} / 1,5 \text{ kg} / 1,5^\circ</math>. Teoretyczny promień skrętu zmniejsza się, jeśli skuter jest często używany na pochyłościach, nierównych powierzchniach lub do podczas wjeżdżania na krawężniki. Maksymalny pokonywany dystans został przebadany w idealnych warunkach zgodnie z normą ISO7176-4.</p>	

Prędkość i zasięg mogą się różnić w zależności od wagi użytkownika, rodzaju terenu, naładowania i stanu akumulatora. Informacje są aktualne w momencie ich publikacji, producent zastrzega sobie prawo do zmiany specyfikacji.

## Gwarancja

### Dwa (2) lata ograniczonej gwarancji

Elementy konstrukcyjne ramy, w tym: słupek wspornika siedziska i ramy spawane.

### Jeden (1) rok ograniczonej gwarancji

Skuter MINI II jest objęty całkowitą (12) dwunastomiesięczną gwarancją od daty zakupu i zabezpieczającą przed usterkami wynikającymi z wad konstrukcyjnych i materiałowych. Niniejsza gwarancja nie umniejsza praw przysługujących użytkownikowi, lecz stanowi ich uzupełnienie.

Wszystkie elementy elektroniczne, włączając sterowniki i ładowarki akumulatorów, mają jeden (1) rok gwarancji. Układ napędowy, w tym: mechanizm różnicowy, silnik i hamulce. Serwis sterownika i ładowarki akumulatorów musi być przeprowadzany przez autoryzowanego dostawcę. Wszelkie próby otwarcia lub demontażu tych elementów powodują utratę gwarancji na dany element.

## Gwarancja nie obejmuje

Gwarancja nie obejmuje elementów, które mogą wymagać wymiany z powodu normalnego zużycia podczas eksploatacji (opony, paski, żarówki, tapicerka, plastikowe zderzaki, szczotki silnika, bezpieczniki i akumulatory) lub zostały uszkodzone podczas niewłaściwego używania lub wypadku za co producent ani dostawca nie odpowiada. Niniejsza gwarancja nie obejmuje robocizny ani wezwań serwisowych.

## Akumulatory

Akumulatory objęte są (6) sześciomiesięczną gwarancją producenta.



UWAGA – Gwarancja nie obejmuje pogorszenia wydajności akumulatorów spowodowanej pozostawieniem w stanie całkowitego rozładowania, w zimnych warunkach przez dłuższy czas, lub zbyt intensywnym użytkowaniem.

## Kontrola i serwis gwarancyjny

Serwis gwarancyjny może być wykonywany przez autoryzowanego dostawcę. Aby uzyskać informacje na temat aktualnych kosztów związanych z wizytą serwisową, należy skontaktować się z autoryzowanym dostawcą.

## Elementy wymienne

Dostępność elementów wymiennych i/lub części zamiennych jest zależne od możliwości dostawcy, nie producenta. Aby uzyskać więcej informacji na temat wymiany elementów i/lub części zamiennych, należy skontaktować się z autoryzowanym dostawcą.

## Symbole bezpieczeństwa produktu

Symbole użyte poniżej na skuterze elektrycznym służą do identyfikacji ostrzeżeń, działań obowiązkowych i działań zabronionych. Należy wszystko przeczytać i zrozumieć ich znaczenie.

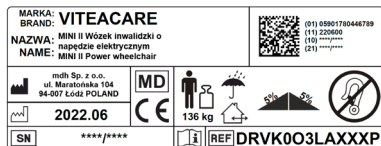

Etykieta informacyjna skutera

















Nie spełnia wymagań standardu ISO 7176-19 dotyczących przewozu osób na wózku znajdującym się w pojeździe silnikowym. Podczas podróży w pojeździe silnikowym zabronione jest siedzenie w skuterze.



Przed używaniem naładuj akumulator do maksymalnego poziomu. Usuń kluczyk ze skutera pozostawionego bez nadzoru.

## Symbole

<b>MD</b>	Wyrób medyczny
	Data produkcji
	Producent (wytwórca)
<b>CE</b>	Conformité Européene (zgodność z wymogami UE)
<b>REF</b>	Numer katalogowy (do ponownego zamówienia)
<b>SN</b>	Numer seryjny
<b>LOT</b>	Kod partii

	Niepowtarzalny kod identyfikacyjny
	Postępuj zgodnie z instrukcją używania
	Zajrzyj do instrukcji używania
	Wskazuje maksymalny udźwig. Nie przekraczaj określonego udźwigu produktu
	Ostrzeżenie
	Wskazuje na niebezpieczeństwo porażenia prądem
	EMI-RFI - Ten produkt został przebadany i uzyskał pozytywny wynik na poziomie odporności 20 V/m
	Oznacza zagrożenie wybuchem
	Akumulatory zawierają żrące substancje chemiczne
	Wskazuje na obowiązkową czynność, którą należy wykonać zgodnie z zaleceniami, aby uniknąć niebezpiecznych warunków/sytuacji. Niewykonanie obowiązkowych czynności może prowadzić do obrażeń ciała i/lub uszkodzenia sprzętu
	Chronić przed wilgocią
	Możliwość zacięcia palców
	Punkty grożące przytrzaśnięciem / zgnieciem
	Dopuszczalna temperatura

	Do użytku wewnątrz i na zewnątrz
	Zawiera ołów
	Maksymalna waga użytkownika
	Maksymalne bezpieczne nachylenie
	Wskazuje miejsca do mocowania skutera
	Produkt przeznaczony jest do transportu samochodem
	Produkt nie jest przeznaczony do stosowania jako siedzenie do transportu w pojeździe silnikowym
	Nie stawać na podnóżku
	Używaj jedynie akumulatorów AGM lub Gel-Cell aby zredukować ryzyko wycieku lub wybuchu
	Używaj okularów ochronnych
	N = Neutralny (Hamulce wyłączone, tryb rozłączonego sprzęgła napędu)
	D = Napęd (Hamulce włączone; jednostka w trybie jazdy)
	Wskazuje czynność zabronioną, której bezwzględnie nie należy wykonywać. Wykonywanie zabronionych czynności może spowodować obrażenia ciała i/lub uszkodzenie sprzętu
	Nie używaj akumulatorów o innej pojemności (Ah). Nie mieszaj starych akumulatorów z nowymi. Zawsze wymieniaj oba akumulatory w tym samym czasie



	Nie mieszaj akumulatorów AGM i Gel-Cell. Zawsze używaj akumulatorów tego samego typu i o tym samym składzie chemicznym.
	Nie zbliżaj narzędzi i innych obiektów metalowych blisko złącza akumulatora. Kontakt narzędzi może spowodować porażenie prądem.
	Zabrania się zabawy dzieci, bez nadzoru, podczas ładowania akumulatorów skutera.
	Usunięcie styku uziemiającego może spowodować zagrożenie elektryczne. W razie potrzeby należy prawidłowo zainstalować zatwierdzony adapter 3-stykowy w gniazdku elektrycznym z dostępem do wtyczki 2-stykowej.
	Nie podłączaj przedłużacza do konwertera prądu AC/DC lub ładowarki akumulatorów.
	Oznacza materiał łatwopalny. Nie wystawiać na działanie źródeł ciepła, takich jak otwarty płomień lub iskry. Nie należy transportować akumulatorów z przedmiotami łatwopalnymi lub palnymi.
	Unikaj, gdy jest to możliwe, ekspozycji na deszcz, śnieg, lód, sól lub wodę. Utrzymuj i przechowuj w czystych i suchych warunkach
	Nie demontuj kół antywywrotnych
	Podczas jazdy należy trzymać ręce z dala od opon. Należy pamiętać, że luźna odzież może zaplątać się w opony napędowe
	Nie uruchamiaj sprzęgła rozłączającego napęd na wzniesieniach
	Nie uruchamiaj sprzęgła rozłączającego napęd na spadkach
	Skontaktuj się z lokalnym centrum recyklingu lub autoryzowaną dostawcą aby uzyskać informację dotyczącą właściwej utylizacji elementów produktu



## LIKwidACJA Zużytych Urządzeń Elektrycznych I ELEKTRONICZNYCH

Niniejszy symbol na produktach lub towarzyszących dokumentach oznacza, iż zużytych produktów elektrycznych lub elektronicznych nie wolno wyrzucać do zwykłego odpadu komunalnego. Do poprawnej utylizacji, odnowy lub recyklingu należy oddać takie produkty w miejscach zbiorczych dla tego typu odpadów. Alternatywnie w niektórych państwach Unii Europejskiej albo innych krajach europejskich można oddać swe wyroby lokalnemu sprzedawcy w czasie zakupu podobnego nowego wyrobu. Poprawną likwidacją niniejszego produktu pomożesz zachować cenne źródła naturalne i wspierać prewencję potencjalnych negatywnych wpływów na środowisko naturalne i zdrowie ludzkie, co mogłyby być następstwem niepoprawnej likwidacji odpadów. Dalszych informacji uzyskać można w urzędach gminnych lub miejscach zbioru odpadów. W przypadku niepoprawnej likwidacji niniejszego produktu nałożone mogą zostać kary zgodnie z lokalnymi przepisami. Dla podmiotów w krajach Unii europejskiej. Jeżeli chcesz likwidować urządzenie elektryczne lub elektroniczne, pozyskaj potrzebne informacje od swego sprzedawcy lub dostawcy. Likwidacja w krajach poza Unię europejską.

Symbol ten obowiązuje w Unii Europejskiej. Jeżeli chcesz likwidować niniejsze urządzenie pozyskaj potrzebne informacje dot. poprawnej likwidacji w lokalnych urzędach lub od swojego sprzedawcy.

## Dane kontaktowe



### Producent

mdh Sp. z o.o.

Adres: ul. Maratońska 104, 94-007 Łódź, Polska

tel. +48 42 674 83 84, fax. +48 42 636 52 21

[www.mdh.pl](http://www.mdh.pl)

[www.viteacare.com](http://www.viteacare.com)

Zastrzegamy sobie prawo do zmian technicznych uwarunkowanych postępowaniem technicznym.

**English version** on next page

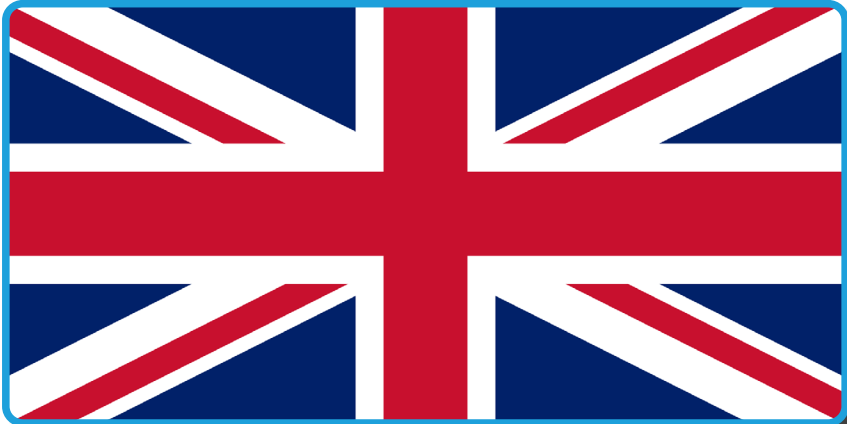

# Table of contents

<b>Introduction from mdh Sp. z o.o.....</b>	<b>39</b>
Indications.....	40
Contraindications .....	40
<b>Safety instructions .....</b>	<b>40</b>
<b>Safety instructions .....</b>	<b>42</b>
General safety rules .....	42
Modifications .....	42
Security check.....	42
Capacity .....	42
Transport the scooter.....	43
Inclination guidance.....	43
Driving outdoors and precautions in bad weather conditions .....	43
Physical limitations .....	44
Information on electromagnetic interference - EMI .....	44
<b>Product information.....</b>	<b>45</b>
Clutch lever for disengaging the drive .....	46
Battery charge indicator.....	46
Drive control lever.....	47
Power switch .....	47
Speed control dial .....	47
Horn.....	47
<b>Operate.....</b>	<b>47</b>
Before you start using.....	47
Getting on the scooter.....	48
Pre-ride inspection and adjustment.....	48
Operating a scooter .....	48
Getting off the scooter .....	49
Power off function after a certain time.....	49
<b>Regulation and adjustment of scooter components .....</b>	<b>50</b>
Delta steering column and rear view mirrors adjustment (Option).....	50
Steering column angle adjustment .....	50
Seat rotation adjustment.....	51

Armrest spacing adjustment.....	51
Seat height adjustment.....	52
<b>Disassembly and assembly the scooter .....</b>	<b>52</b>
Disassembly.....	52
Disassembly procedures.....	52
Disassembly the frame (MINI II - D only) .....	53
Assembly .....	53
<b>Basic troubleshooting .....</b>	<b>54</b>
<b>Batteries and charging.....</b>	<b>55</b>
First charge.....	55
Charging the scooter.....	56
Operating temperatures .....	56
Battery operation and charging.....	56
Charging the batteries.....	56
<b>Care and maintenance .....</b>	<b>58</b>
Tires.....	58
Wheel Replacement.....	58
External surfaces.....	58
Cleaning and disinfection.....	58
Battery terminal connections.....	59
Electric wiring harnesses .....	59
Daily checks .....	59
Weekly checks.....	59
Monthly checks .....	59
Yearly checks .....	59
ABS plastic covers.....	60
Axle bearings and motor/transaxle .....	60
Console, Charger, and Rear Electronics .....	60
Nylon Lock Nut Replacement.....	60
Storage of the scooter .....	60
Disposal of an electric scooter .....	61
<b>Technical parameters .....</b>	<b>61</b>
<b>Warranty.....</b>	<b>62</b>
Two (2) years limited warranty.....	62

One (1) year limited warranty .....	62
Warranty does not include.....	63
Batteries .....	63
Inspection and warranty service.....	63
Replacement parts .....	63
<b>Product safety symbols.....</b>	<b>64</b>
Symbols.....	64
<b>Contact details .....</b>	<b>68</b>

## Introduction from mdh Sp. z o.o.

This scooter has been manufactured by skilled and dedicated personnel. It has been designed and manufactured to the highest quality standards. Before using your scooter for the first time, please read these operating instructions. Improper use of the scooter may result in personal injury or traffic accidents. If you still have questions after reading this manual, please contact your specialist dealer.

# ATTENTION

Always follow the basic precautions according to the information given below regarding safety when using the product. Read the entire manual carefully before use. Keep this manual for future reference.



### WARNING!

Improper use can lead to death, serious injury, unsafe conditions or product malfunction.



### ATTENTION!

Improper use may lead to personal injury and/or damage to the scooter.



### SUGGESTION!

Follow the instructions below to keep your scooter in good working order.

If the electric scooter is used by another person, you must provide them with copies of these instructions for use.

These instructions for use relate to the design and specifications of the product at the time of publication. Due to design changes, some illustrations and photos in the manual may not correspond to the scooter you have purchased. We reserve the right to make design changes. The product shipped in its original packaging requires partial assembly - follow the information in the "Disassembly and assembly the scooter" section.

The manufacturer disclaims all liability for personal injury or property damage that may result from improper or unsafe use of this product.

## **Indications**

The product is intended for disabled people with musculoskeletal conditions to increase their mobility.

## **Contraindications**

Contraindications to upright standing. Injury or paresis of the upper limbs preventing the use of a power wheelchair.

## **Safety instructions**

- Please note that the device is a small electric scooter and is intended mainly for indoor use. Special care should be taken caution when driving around bends, obstacles and inclines.
- Always ensure that the electric scooter is fully unfolded before getting on. Do not fold the scooter until you have fully dismounted the scooter, folded the scooter seat back and lowered the armrests to their lowest position.
- The folding mechanism of the electric scooter is equipped with an anti-trapping function. This is primarily to prevent damage to the armrests and backrests. Folding will be locked when the user is seated in the scooter. Assistance may be required to unfold the scooter. Folding the scooter while you are in it is strictly prohibited.
- Do not operate the folding mechanism while the user is on the seat.
- Read and follow the information in the instructions for use. It is forbidden to use this product and the available optional equipment without first carefully reading and understanding this manual. If you do not understand the warnings, cautions or instructions, contact your supplier, otherwise personal injury or accident may result. Never attempt to use the electric scooter beyond its limitations as described in this manual.
- Place your feet on the footrest when driving. Do not stand on the footrest.
- To operate an electric scooter safely, it should be ridden on flat surfaces where all four wheels have sufficient contact with the ground.



- If the battery level indicator drops to red, recharge the scooter as soon as possible. Completely discharging the batteries may damage them or shorten their life.
- Keep metal objects away from the battery connections. Risk of electric shock.
- When cornering, always reduce speed and keep the center of gravity stable. Always reduce speed when negotiating sharp bends.
- When reversing your electric scooter, make sure there are no obstacles behind you.
- It is prohibited for children to play near or operate the scooter.
- Some parts of the electric scooter are susceptible to temperature changes. The controller can only operate at temperatures between -10°C ~ 50°C (-14°F to 122°F).
- In extremely cold temperatures, the batteries may freeze and the electric scooter may not operate. In extremely high temperatures, the scooter may run at a lower speed due to the controller's heat protection function, which prevents damage to the motors and other electrical components.
- Store in clean and dry conditions.
- It is forbidden to drive at night without proper lighting.
- Do not remove the anti-tip wheels or transport wheels.
- Keep hands and feet away from moving parts when driving. Take care that loose clothing does not get caught in the drive wheels.
- Do not connect the battery charger to an extension cord.
- Disassembly of the controller, motor or charger by anyone other than an authorized service is prohibited and will invalidate any applicable warranty conditions.
- It is prohibited to drive the scooter on public roads and motorways.
- It is forbidden to use an electric scooter under the influence of alcohol, medication or any other substance affecting the ability to drive.
- Be careful when driving in busy areas and shopping centers.
- Under no circumstances should the scooter be used as a seat when being transported by motor vehicles.
- Do not attempt to lift the scooter by gripping anything other than the frame (for example, the seat, armrest or chassis components).
- Please note that the temperature of the components and frame parts may increase when exposed to the sun or other heat source, while at low temperatures there is a danger of very high cooling of the metal parts of the wheelchair. This can cause burns or frostbite on parts of the body.



**WARNING!**  
The product is intended for use by people with disabilities and movement disorders. If you are not sure whether your health condition allows you to use the product, consult a healthcare professional.



**WARNING!**  
Any "serious incident" related to the device must be reported to the manufacturer and to the competent authority of the Member State in which the user or patient resides.

# Safety instructions

## General safety rules

Read the instructions for use carefully with understanding before using the electric scooter.

Users may encounter difficulties with maneuvering when passing through narrow doorways, ascending and descending ramps, driving around corners and navigating uneven terrain. Reduce speed, take your time and maneuver the electric scooter carefully.

## Modifications

Do not modify, remove, disable or add any parts, components or features to your electric scooter. The manufacturer offers a wide range of electric scooter accessories to meet your needs.



**WARNING!**

Do not modify the electric scooter in any way; this will void the warranty.

## Security check



**ATTENTION** - Check the following before use:

- Electrical connections and wiring harnesses - protect and remove corrosion.
- Batteries - fully charged and not corroded.
- Brakes - check that the electromagnetic brake is functioning.
- Folding mechanism - make sure the scooter is fully unfolded.
- Condition of tires- make sure they are not damaged or excessively worn - if there is a problem, contact your dealer.

## Capacity

This electric scooter is designed and built to transport one person with a maximum weight of 136 kg. The scooter is not designed to carry goods or objects other than those previously described.



**Warning!**

Exceeding the maximum user weight will void the warranty. The manufacturer is not responsible for injury or damage caused by failure to comply with the maximum user weight.

## Transport the scooter

When transporting the electric scooter by vehicle, store it safely in the back of a van, truck or in the boot of a car. Moving parts should be removed or properly secured for transport.



Do not sit in the vehicle when is moving.

## Inclination guidance

Remain cautious when going up and down hills. If necessary, reduce your speed when going downhill. If you are moving up a hill try to keep the scooter moving forward. If necessary, stop. Be careful and slowly accelerate your scooter forward. If you are descending, reduce the speed of the electric scooter to the lowest setting and then proceed with caution. If the scooter is descending faster than you anticipated, slowly release the drive control lever until it stops and then push the lever slightly to continue descending safely.



### WARNING!

Drive the electric scooter forward down or up a slope, never reverse. Irregular movements or making back and forth movements may increase the probability of tipping over. Changes in slope can reduce stability. Under no circumstances should you travel up a slope with a gradient greater than the maximum stability angle of this electric scooter.

## Driving outdoors and precautions in bad weather conditions

Although the electric scooter is designed to be used indoors to help with daily living activities, the manufacturer has designed it to perform perfectly outdoors on level surfaces.



### ATTENTION!

When driving outdoors, avoid uneven terrain, soft surfaces, tall grass, loose gravel, loose sand, fresh and salt water, stream banks, lakes and oceans. If you are unsure about a surface, avoid it.

Exposure to adverse weather conditions should always be avoided. If you find yourself in bad weather conditions while using your electric scooter, immediately go to the nearest shelter. Dry the electric scooter completely before use, before charging or before storing.

## Physical limitations

Use awareness, caution, prudence and common sense when operating the scooter. Always be aware of your own limitations and rules of use when operating an electric scooter.



### WARNING!

It is forbidden to use the scooter while under the influence of alcohol or psychotropic drugs. Never smoke while sitting in the scooter. Damaged or worn upholstery must be replaced as it increases the risk of fire.



### ATTENTION!

When operating an electric scooter, please be aware of precautions, warnings and safety issues if you are taking medications prescribed by a doctor or available without a prescription.

## Information on electromagnetic interference - EMI

Studies of electromagnetic interference (EMI) have shown that it adversely affects the operation and control of electrically powered mobile devices.

EMI can come from a variety of sources, such as cell phones, two-way radios, radio stations, TV stations, amateur radio (HAM) transmitters, wireless computer links, microwave signals, paging transmitters and transmitters used by emergency vehicles. EMI waves can cause unintended movement of the scooter or damage to the controller. Every electrically powered mobile device has a certain immunity to electromagnetic interference. The higher the immunity level, the greater the protection. The intensity of interference can be measured in volts per meter (V/m). Current technology allows for an immunity level of 20 V/m, which provides protection against the most common sources of electromagnetic interference. Your scooter, without any modifications, has an immunity level of 20 V/m. As you get closer to the source, electromagnetic interference becomes more intense. Special attention should be paid to electromagnetic interference from hand-held radio devices. It is possible to unintentionally bring high levels of EMI close to the scooter's control system, which can affect movement and braking. To prevent possible interference with the scooter's control system, follow the warnings below.



### WARNING!

Do not use hand-held radio transmitters such as a CB-radio or cell phone near a powered-up scooter.



**WARNING!**

Drive the electric scooter in a straight line up or down a slope, never reverse. Irregular forward and backward movements with changes in slope can increase the risk of scooter rollover.



**WARNING!**

Pay attention and stay away from nearby transmitters, such as radio or TV stations.

## Product information

The MINI II scooter is easy to use and designed primarily for indoor use. It is foldable, making it very compact for storage and transportation. The following illustration shows all parts relevant to the user/driver. The section on operation and maintenance describes the parts used. The detachable MINI II-D model has the drive disconnect clutch lever on top of the rear cover. The MINI II-F model is one-piece, and the clutch lever that disconnects the drive is on the rear of the wheelchair.



Figure 1. Important parts

1. Operating console
2. Handlebars
3. Steering column
4. Battery pack
5. Front wheel

6. Footplate
7. Seat with backrest
8. Lever disengaging the drive
9. Rear wheel with drive

## Clutch lever for disengaging the drive

Whenever you need or want to push the scooter for a short distance, you can switch the drive disconnect clutch lever.

Locate the lever at the top of the rear frame of the wheelchair, on the right side (for MINI II-D model only).

Push the clutch lever forward to disconnect the drive and brake. Now you can push the scooter.

Pull the lever toward the rear of the scooter to engage the drive and brake system. Push mode disconnected.



### WARNING!

Remove the key from the power switch before disconnecting or engaging the drive in the scooter. Never sit in a scooter that is on an incline while switching the drive clutch lever. If the scooter has the drive disconnected then the brakes are also not active.

- Disconnect the motor drive only on a level ground.
- Make sure the key is removed from the power switch.
- Stand next to the scooter when engaging or disengaging the drive clutch lever.
- Never sit in the scooter while engaging or disengaging the drive.
- When you have finished pushing, engage the drive to lock the brakes.

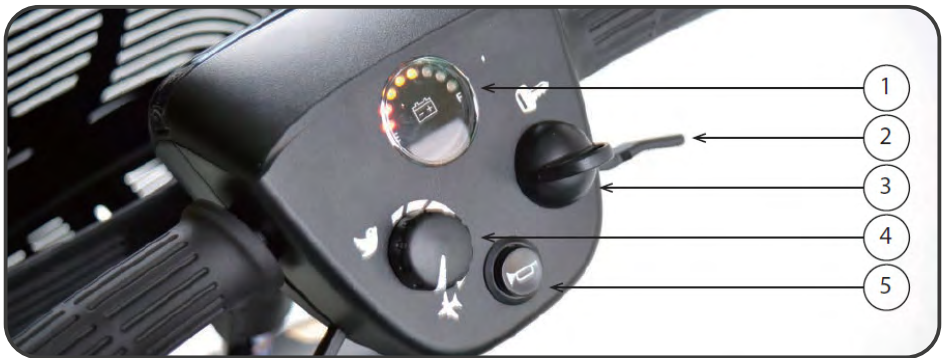

Figure 2. Control panel

- |                             |                       |
|-----------------------------|-----------------------|
| 1. Battery charge indicator | 4. Speed control dial |
| 2. Drive control lever      | 5. Horn               |
| 3. Power switch             |                       |

## Battery charge indicator

When the key is fully inserted into the power switch, the charge indicator shows the power level of the batteries. For more information about the battery charge indicator, look at chapter "Batteries and Charging."

## Drive control lever

The lever allows you to control forward and while reversing, to get:

- Maximum speed set with the speed control dial.
- Place your right hand on the right handle and your left hand on the left handle.
- Use your right thumb while pressing the right side of the lever to disengage the scooter's brakes and move forward.
- Release the lever and allow the scooter to brake completely before pressing the left side of the lever allowing you to move backward.
- When the lever is fully released, it automatically returns to the center "stop" position, the brakes are automatically applied.

## Power switch

- Insert the key completely into the power switch to start the scooter.
- Remove the key from the power switch to turn off the scooter.

The key may remain in the power switch while the power is disconnected, but we recommend removing the key completely to prevent unauthorized use of the scooter.

## Speed control dial

The dial allows you to set the maximum speed limit.

- The bird symbol represents the slowest setting.
- The airplane symbol represents achieving maximum speed.

## Horn

This button activates the warning signal. The scooter must be powered on for the horn to be active. Do not hesitate to use the horn if it can prevent an accident or injury.

## Operate

### Before you start using

- Have you fully charged the batteries? See the section "Batteries and charging"
- Have the manual drive disconnect clutch lever in the rear position.
- Never leave the lever in the forward position if you do not intend to push the wheelchair manually.

## Getting on the scooter



### WARNING!

Never attempt to get on or off the scooter without first removing the key from the power switch. This prevents the scooter from being moved by accidentally switching the drive control lever.

1. Make sure the key is out of the power switch.
2. Stand next to the scooter.
3. Unlock the seat rotation lever and rotate the seat so that it faces you.
4. Make sure the seat is locked in this position.
5. Assume a safe and comfortable position on the seat.
6. Unlock the seat rotation lever and position the seat facing forward.
7. Make sure the seat is locked in this position.
8. Make sure your legs are securely located on the footplate.

## Pre-ride inspection and adjustment

- Is the seat at the right height? See the section “Regulation and adjustment of scooter components”.
- Is the seat securely locked?
- Is the steering column angle properly adjusted and locked? See the section “Regulating and adjusting scooter components”.
- Is the key inserted into the power switch?
- Is the horn work correctly?
- Are there no people, animals or other obstacles along the route?
- Have you planned your route to avoid going through difficult terrain and, if possible, as few inclines as possible?

## Operating a scooter



### WARNING!

The following operations may have a negative effect on the steering and stability of the scooter:

- Keeping and walking an animal attached to a leash.
- Carrying passengers (including animals).
- Hanging an object from the steering column.
- Towing or pushing by another vehicle.

### WARNING!

At all times when using your scooter, keep both hands on the handlebars and your feet on the footplate. This position provides the best control of the vehicle.



- Set the speed control dial to the desired speed.
- Press the selected side of the drive control lever with your thumb.
- The automatic electromechanical brake will disengage and the scooter will smoothly accelerate to the set speed.
- Pull the left handlebar grip to turn left.
- Pull the right handlebar grip to turn right.
- Move the steering column to the center position to go straight ahead.
- To stop, slowly release the drive control lever. The electronic brakes come on automatically when the scooter stops.



Note: The scooter, with the same speed control dial setting, moves slower in reverse than in forward gear.

## Getting off the scooter



### WARNING!

Never attempt to get on or off the scooter without first removing the key from the power switch. This prevents the scooter from being moved by accidentally switching the drive control lever.

1. Stop the scooter completely.
2. Remove the key from the power switch.
3. Release the seat rotation lever and rotate the seat so that it faces the side of the scooter.
4. Make sure the seat is locked in this position.
5. Carefully and safely get off the seat and stand next to the scooter.
6. To make it easier to get on the scooter, you can leave the seat facing to the side of the scooter.

## Power off function after a certain time

To keep the life of the batteries, the scooter is equipped with an energy-saving function to automatically turn off the power after a certain period of time. If you accidentally leave the key inserted in the power switch, but do not use it within a 15-minute interval, the scooter controller will turn off the power automatically.

If the timed shutdown function has been activated, you will need to do the following to return to normal use:

1. Slide the key out of the power switch.
2. Slide the key back in to power up the scooter.

# Regulation and adjustment of scooter components

## Delta steering column and rear view mirrors adjustment (Option)



Figure 3. Delta steering column and rear-view mirrors

It is possible to adjust the rear-view mirrors:

1. Slide the cap upward ③.
2. Loosen the mirror nut.
3. Grasp gently ②
4. Rotate the tube ② and set the mirror ① in the desired position.

## Steering column angle adjustment

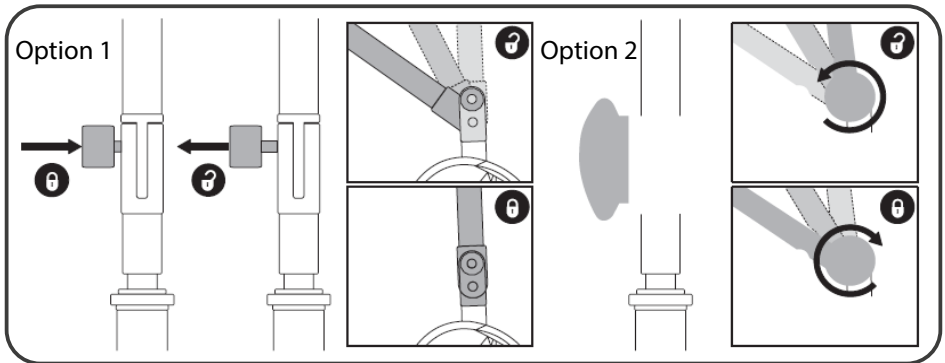

Figure 4. Steering column adjustment dial

Steering column - option 1: The steering column is fixed with a locking device. It supports two positions, vertical locking or unlocking . The tilt angle is not adjustable.

- To fold the scooter, slide the lock out of the opening of the steering column.
- Hold the steering column in its highest position and release the lock. The lock will automatically return to the hole and secure it in the steering column

Steering column - option 2: The column is locked with a knob. This supports the ability to adjust the angle. The height is adjustable according to the user's requirements

- Turn the knob counterclockwise which will release the mount and allow you to fold the scooter.
- Keep the steering column at the correct height and tighten the knob clockwise to secure the position.



**WARNING!**  
Remove the key from the power switch before adjusting the steering column or seat. It is prohibited to adjust the steering column or seat if the scooter is in motion.



**ATTENTION!**  
To completely lower the steering column, you must first remove the seat and battery pack. Remove the seat by pulling it upward off the scooter.

### Seat rotation adjustment

The seat rotation lever ② located on the right side of the base, secures the seat in several positions. See Figure 5.

1. Pull the seat rotation lever ② to unlock the seat.
2. Rotate the seat to the desired position.
3. Release the lever to lock the seat in place.

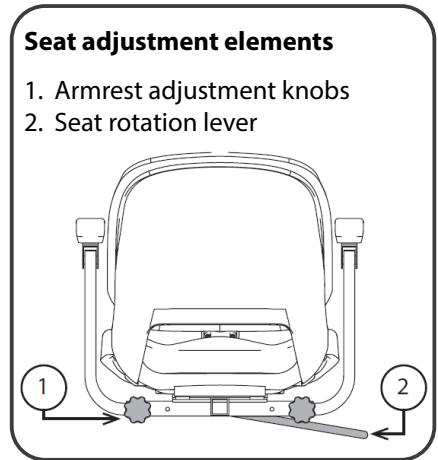

Figure 5. Seat adjustment

### Armrest spacing adjustment

The spacing of the armrests can be adjusted inward or outward.

1. Loosen the armrest adjustment knobs ① - Figure 5.
2. Move the armrests to the desired width.
3. Tighten the armrest adjustment knobs.



**ATTENTION!**  
Raise the armrests to make it easier to get on and off the scooter.

## Seat height adjustment

The seat can be set on different height.  
See figure 6.

1. Remove the seat and battery pack from the scooter.
2. Use the attached ring to pull and remove the locking pin from the bottom of the seat post.
3. Raise or lower the upper seat post to the desired height.
4. Keep the upper post at the height where the adjustment holes align with the lower post.
5. Fully insert the locking pin.
6. Install the seat and battery pack.

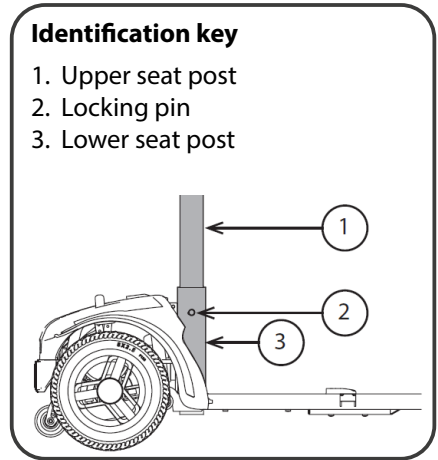

Figure 6. Seat high adjustment

## Disassembly and assembly the scooter

### Disassembly

You can disassemble the scooter to several components: ① seat, ② rear frame, ③ front frame, ④ basket, ⑤ battery pack. Disassembly and assembly does not require any tools. Always carry out disassembly on a level, dry surface in a room big enough to move freely, at a distance of 1.5m in each direction from the scooter.

### Disassembly procedures



#### WARNING!

Do not lift weights beyond your physical capabilities. When disassembling and assembling the scooter, if necessary, ask for assistance.

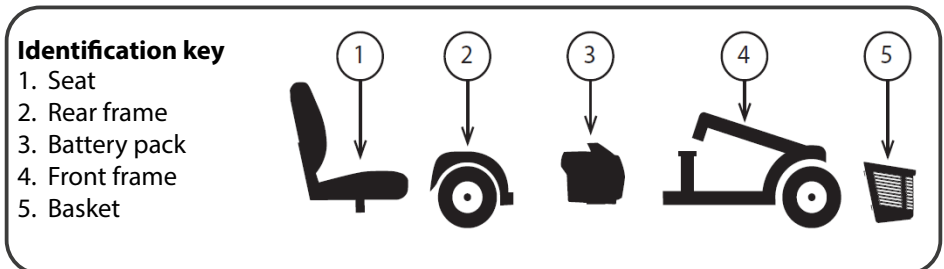

Figure 7. Disassembled scooter

1. Remove the seat by lifting it completely above the scooter. If you encounter resistance when removing the seat, lift the rotation adjustment lever and rotate the seat left and right while lifting up.
2. Remove the battery pack by lifting it off the scooter.

## Disassembly the frame (MINI II - D only)



### ATTENTION!

Before attempting to disassemble, bend the rear of the scooter over the anti-tip wheels, as shown in Figure 8.

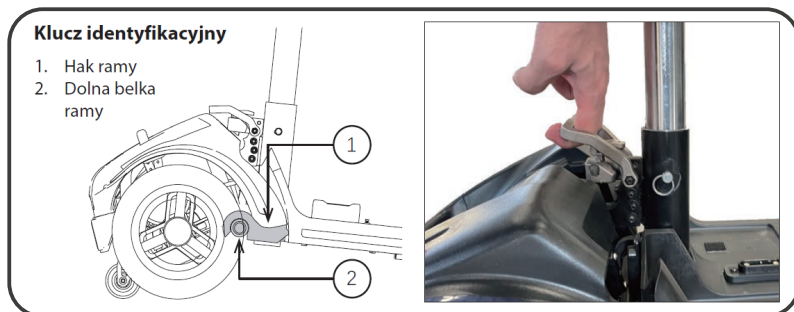

Figure 8. Frame release lever

1. After removing the seat and battery pack (see the removal procedure on the previous page), lower the steering column and tighten the steering column adjustment knob. See Figure 4.
2. Lift the frame release lever and move the frame half forward until the hooks are no longer resting on the rear frame bar.
3. Slowly separate the two parts of the scooter frame. See Figure 8.

## Assembly

1. Use the front frame release lever (MINI II-D only) to raise and align the front frame hooks to the rear frame bar. See Figure 8.
2. When the front frame hooks are over the rear frame bar, lower the front frame while tilting the rear frame. This will automatically activate the locking mechanism. See Figure 8.
3. Raise the steering column and fully tighten the steering column adjustment knob. See Figure 4.
4. Install the battery pack.
5. Install the seat and rotate until it locks in place.



### WARNING!

Be especially careful when unfolding and folding the wheelchair, lack of attention may cause body parts to be jammed by moving and folding parts!

## Basic troubleshooting



### WARNING!

If the battery symbol is flashing on the battery level indicator, the scooter has detected a fault. If this happens, follow the procedures below:

1. Release the drive control lever, then switch the scooter off and on again. If this does not clear the fault, proceed below to step 2.
2. Switch off the scooter and fully charge the battery. If this does not clear the fault, go below to step 3.
3. Count the number of flashes. The battery symbol will flash several times before an extended pause. Count the number of flashes between breaks and then pass this on to your dealer. The following fault codes are listed below:

Number of flashes	Fault description	Meaning and procedure
1	Battery low	Batteries are discharged • Recharge the batteries
2	Low battery fault	Batteries are discharged. Recharge the batteries. Check the batteries and their associated wires and connections.
3	High battery fault	The battery voltage is too high. This could be the result of overcharging and/or moving down the slope. When moving down the slope, reduce speed to minimize regenerative charging.
4	Current Limit Time-out or Controller too hot	Motor exceeds its maximum rated current for too long. • The scooter may have stopped. Turn the power off, wait a few minutes, then turn the power back on. • The motor may be defective. Check the motor and the cables and their connections.
5	Failure of the parking brake	The parking brake release switch is active or the parking brake is faulty. • Check the parking brake cables and their connections. • Ensure any associated switches are in their correct positions.

6	Drive lock	<p>The stop function is active or a charger locked or OONAP conditions have occurred.</p> <ul style="list-style-type: none"> <li>• Release stop condition (e.g. seat raised)</li> <li>• Disconnect the battery charger.</li> <li>• Ensure that the drive control lever is in the neutral position when starting.</li> <li>• The drive control lever may need to be calibrated.</li> </ul>
7	Failure of the speed potentiometer	<p>The drive control lever, speed potentiometer, SRW or wires and their connections may have failed.</p> <ul style="list-style-type: none"> <li>• Check the drive control lever, speed potentiometer and wires and their connections.</li> </ul>
8	Motor voltage fault	<p>Motor or wiring and connections have failed.</p> <ul style="list-style-type: none"> <li>• Check the motor and wiring and its connections.</li> </ul>
9	other error	<p>The controller has internal failure.</p> <ul style="list-style-type: none"> <li>• Check all connections and wiring.</li> </ul>

## Batteries and charging

Before charging the batteries, read the instructions and prepare the charger. The battery status indicator on the steering wheel console indicates the approximate power of the batteries by means of a colour code. From right to left, where green indicates fully charged, yellow indicates that some power has been used and red indicates an immediate need to charge the batteries. To determine this exactly, check the battery charge indicator while driving on dry, level ground at top speed.

### First charge

The scooter requires two long, full charge cycles (12 volt), sealed and maintenance-free batteries.

They are charged by the charging system outside the vehicle. Before first use, first charge the scooter batteries for 8 to 14 hours. Keep the batteries fully charged so that the scooter can run smoothly.

## Charging the scooter

The scooter can be charged through the charging socket located on the battery pack. Connect the charger to the scooter or to the battery pack and then plug into an electrical outlet. When the batteries are fully charged, disconnect the charger from the scooter.

## Operating temperatures

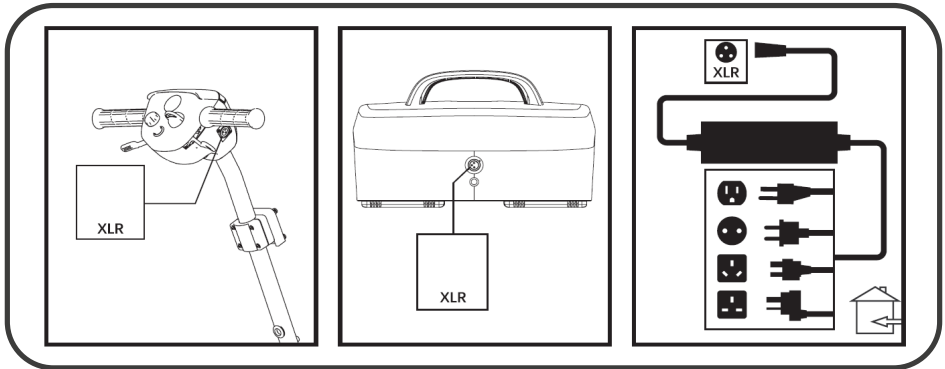

The scooter is designed for use, ideally in temperatures between  $-10^{\circ}\text{C}$  ~  $50^{\circ}\text{C}$  ( $-14^{\circ}\text{F}$  to  $122^{\circ}\text{F}$ ). In extremely cold conditions, the batteries may freeze, depending on charge, use and composition. In extremely high temperatures, the scooter may run at a lower speed. This is due to a built-in mechanism to protect against damage to the gearbox and other electronic components when operating in hot conditions.

## Battery operation and charging

If you use your electric scooter on a daily basis, charge the batteries as soon as possible after you have finished using it for the day. The scooter will be ready every morning. When using the scooter on a daily basis, we recommend charging for 8 to 14 hours. We also recommend that you continue to charge for 4 hours after the charger has indicated the end of the cycle. If you use your scooter once a week or less frequently, charge the batteries at least once a week for 24 hours.

## Charging the batteries



### SUGGESTION!

Keep the batteries charged and avoid discharging them completely. To keep the batteries in good condition and to extend their life, we recommend charging a minimum for 48 hours, once a month.



The LED light on the charger indicates the different charging status.

Red light - means that, it is in the process of charging.

Green light - means that, bulk charging (95% charged) is complete and the charger continues to cycle charging.



**ATTENTION!**

There is a charger in the scooter which blocks its functions. The scooter will not start and the battery charge indicator will not be active when charging the battery pack fitted to the scooter.



**WARNING** - Removal of the ground pins may cause an electrical hazard. If necessary, when accessing a 2-pin socket, use a suitable, approved 3-pin adapter.

**WARNING** - Never use an extension cord to plug in the charger. Plug the charger directly into a properly installed standard electrical outlet.

**WARNING** - It is prohibited, while charging the batteries, for children to play unsupervised near the scooter. We recommend that you do not charge the scooter batteries if the scooter is occupied.

**WARNING** - Explosive gases may be generated when charging the batteries. Keep the scooter and charger away from sources that can cause ignition such as fire, sparks and ensure proper ventilation when charging the batteries.

**WARNING** - Charge the scooter batteries with the supplied external charger. Do not use any other type of charger.

**WARNING** - Before each use, check the charger, cables and connectors for damage. If you find any damage, contact your supplier.

**WARNING** - Do not open the battery charger case. If the charger does not work correctly, contact your authorized supplier.

**Warning** - Be aware that during charging, the battery charger case may be hot. Avoid contact with skin and other surfaces that may be damaged by heat.

**WARNING** - If the charger has not been tested and approved for outdoor use then it should not be exposed to extreme weather conditions. If the battery charger is exposed to bad or extreme weather conditions, allow the charger to adjust to differences in environmental conditions before using it indoors.

## Care and maintenance

Your scooter requires minimal care and maintenance. If you are not sure of your care and maintenance capabilities listed below, you can have the inspection and service carried out by an authorized supplier. The components listed below require periodic inspection and maintenance.

### Tires

Regularly check your electric scooter's tires for signs of damage or wear.

### Wheel Replacement

The scooter is equipped with polyurethane (PU) tires. Replace the entire wheel if the tire has become worn or damaged. For information on replacing wheels, contact your authorized electric scooter supplier.



**WARNING!**

The wheels on the scooter must be serviced/replaced by a qualified technician. During this procedure, make sure that, the key is removed from the power switch and the scooter does not have the clutch lever switched disengaging the drive.

### External surfaces

Bumpers, tires and rims can be occasionally cleaned with rubber and vinyl cleaner.

### Cleaning and disinfection

Use a damp cloth and a mild, non-abrasive cleaner to clean the plastic and metal parts of the electric scooter. Avoid using products that can scratch the scooter's surfaces. If necessary, use approved disinfectants. Before using, make sure the disinfectant is safe for the scooter's surface.



**WARNING!**

Follow the safety instructions provided by the manufacturer of cleaning and disinfecting products. Not complying may result in skin irritation or early damage to the upholstery or electric scooter.

## **Battery terminal connections**

Make sure the connections remain tight and non-corroded.

## **Electric wiring harnesses**

- Regularly check wire connections.
- Regularly check the insulation of the wires, including those from the charger, for wear or damage.
- Have an authorized supplier repair or replace any damaged connectors, connections or insulation before using your electric scooter again.

## **Daily checks**

- With the power off, check the operation of the drive control lever. Make sure that the lever is not bent or damaged and that when released, it returns to the neutral position. Self-repair is prohibited. In case of problems, contact an authorized supplier.
- Visually inspect the steering column wiring. Make sure it is not burnt, cut or wires sticking out. Contact your authorized supplier if there are problems.
- Check for worn (flat) spots on the tires. Worn tires can affect stability.
- Check armrests for loose, strained or damaged parts. If there are problems, contact your authorized supplier.
- Check brakes. Checks should be made on a level surface without obstacles within 3 feet (1 meter) of the scooter.

## **Weekly checks**

- Check the controller and charger connections for corrosion. If necessary, contact an authorized supplier.
- Check the pressure if there is a pneumatic tire on the equipment. If the tire does not hold pressure, contact an authorized supplier to replace the inner tube.

## **Monthly checks**

- Check that the anti-tip wheels do not rub against the ground when operating the electric scooter.
- Check the anti-tip wheels for wear and tear. Replace if necessary.
- Check for tire wear. Contact an authorized supplier for repairs.
- Keep the scooter clean and away from foreign objects such as mud, sand, hair, food, drinks, etc.

## **Yearly checks**

- Take your electric scooter to an authorized supplier for an yearly inspection, especially if you use your scooter daily. This will ensure the correct operation of the scooter and help avoid future breakdowns.

## **ABS plastic covers**

If your electric scooter has a shiny chassis surface then it has been treated with a clear fixative coating. You can apply a small coat of car wax to help restore the glossy surface. If your scooter's chassis has a matte finish, use only products designed for matte finish surfaces. Do not use wax or other products designed for glossy paintwork.

## **Axle bearings and motor/transaxle**

All these components are pre-lubricated, sealed and do not require further lubrication.

## **Console, Charger, and Rear Electronics**

Keep these areas free of moisture. Allow these areas to dry thoroughly if they have been exposed to moisture before operating your electric scooter again.

## **Nylon Lock Nut Replacement**

During periodic maintenance, assembly or disassembly, each securing nylon nut must be replaced with a new one. Nylon nuts must not be reused as this may damage the nylon threads and reduce the effectiveness of the fit. Replacement nylon nuts are available from local hardware stores or an authorized supplier.

## **Storage of the scooter**

If you plan not to use the scooter for a period of time then follow these rules:

- Fully charge batteries before storage.
- Remove the battery pack from the electric scooter.
- Store the scooter in a warm, dry room.
- Avoid storing in a place where the scooter will be exposed to temperature changes.
- Recommended storage temperatures: -10°C to 50°C (-14°F to 122°F).

Batteries that are regularly completely discharged, not regularly charged, stored at inappropriate temperatures, or stored without being charged may be permanently damaged resulting in unreliable operation and shortened battery life. To ensure proper operation, it is recommended that batteries be charged regularly, throughout the period of prolonged storage of the scooter.

For longer storage, several boards can be placed under the frame of the electric scooter to lift it above the ground. This will reduce the weight resting on the tires and reduce the probability of flat tires during contact with the ground.

## Disposal of an electric scooter

The electric scooter must be disposed of in accordance with applicable local and national regulations. For information on the proper disposal of packaging, metal frame parts, plastic parts, electronics, batteries, neoprene, silicone and polyurethane materials, please contact your local waste disposal company or authorized supplier.

## Technical parameters

Model	MINI II - D	MINI II - F
Type	Scooter, rear wheel drive, Class A	
Maximum user weight	136 kg	
Maximum speed (driving forward)	6 km/h 8 km/h	
Minimum braking distance at max. speed	6 km/h: 1000mm 8 km/h: 1500mm	
Range	24V 12Ah Gell batteries: 12 km	
Maximum obstacle height	45 mm	
Maximum safe inclination	6° (10,5%)	
Minimum turning radius	1150 mm	
Minimum width when reversing	1250 mm	
Dimensions unfolded (L x W x H)	1030mm x 490mm x 880mm	1050mm x 490mm x 880mm
Total mass with batteries	43.5 Kg (24V/12Ah Gel)	41.5 Kg (24V/12Ah Gel)
Battery weight	9 kg	9 kg
Maximum weight of single part	15 kg	24 kg
Effective seat depth	370 mm	
Effective seat width	410 mm	
Seat surface height at front edge	380 mm	
Footplate height	110 mm	
Seat surface angle	-8°	
Motor	270 Watt, electromagnetic brake	
Batteries	Gel Batteries 24V/12Ah	
Controller	Dynamic 50A	
Protection class	IPX5	

Battery charging	Input AC100-240VAC, Output DC29.4V, 2Amp
Protection class of battery charger	IPX1
Insulation class of battery charger	Class 2
Maximum motor sound level	68 dB
EMC compatible according to	ISO 7176-21
Ignitability of upholstery according to	EN 1021-2
Diameter rear wheels (number)	8x2.5 cala
Diameter front wheels (number)	8x2.5 cala
Suspension	N/A
Control (wig-wag)	Lever to start/stop movement
Operating console	Rotatable switch for speed control
Storage and use temperature	-10°C to +50°C
Humidity to store and use	30% - 70%
<p>We reserve the right to make technical changes.  The tolerance in the measurements is <math>\pm 15</math> mm / 1.5 kg / 1.5°. The theoretical turning radius decreases if the scooter is often used on inclines, uneven surfaces or for driving up curbs. The maximum distance covered has been tested under ideal conditions in accordance with ISO7176-4.</p>	

Speed and range depends on the user's weight, type of terrain, charge and battery condition. Information is current at the time of publication, the manufacturer reserves the right to change specifications.

## Warranty

### Two (2) years limited warranty

Structural frame components, including: seat support tube and welded frames.

### One (1) year limited warranty

The MINI II scooter is warranted for a total of (12) twelve months from the date of purchase and against defects due to defects in design and materials. This warranty does not reduce your rights, but is in addition to them.

All electronic components, including controllers and battery chargers, have a one (1) year warranty. Powertrain, including: differential, motor and brakes. Servicing of the controller and battery charger must be performed by an authorized supplier. Any attempt to open or disassemble these components will void the component warranty.

## **Warranty does not include**

The warranty does not cover components that may need to be replaced due to normal wear and tear during operation (tires, belts, light bulbs, upholstery, plastic bumpers, engine brushes, fuses and batteries) or have been damaged during misuse or accident for which the manufacturer or supplier is not responsible. This warranty does not cover labor or service calls.

## **Batteries**

Batteries are covered by a six (6) month warranty from the manufacturer.



NOTE - The warranty does not cover deterioration of battery performance caused by being left in a fully discharged state, in cold conditions for an extended period of time, or by excessive use.

## **Inspection and warranty service**

Warranty service can be performed by an authorized supplier. Please contact your authorized supplier for the current costs associated with a service visit.

## **Replacement parts**

The availability of replacement components and/or spare parts is dependent on the capabilities of the supplier, not the manufacturer. For more information on replacement components and/or spare parts, please contact your authorized supplier.

## Product safety symbols

The symbols used below on the electric scooter are used to identify warnings, mandatory actions and prohibited actions. Be sure to read everything and understand their meaning.

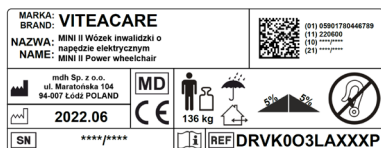

Information label



It does not comply with the requirements of the ISO 7176-19 standard for transporting people in a wheelchair located in a motor vehicle. It is prohibited to sit in a scooter while traveling in a motor vehicle.































Before use, charge the battery to the maximum level. Remove the key from a scooter left unattended.













## Symbols

	Medical device
	Date of manufacture
	Manufacturer
	Conformité Européene (compliance with the European Community)
	Catalog number (to re-order)
	Serial number
	Lot code



	Unique Device Identifier
	Follow the instructions for use
	Refer to the instructions for use
	Indicates the maximum weight capacity. Do not exceed the specified weight capacity of the product
	Warning
	Indicates the danger of electric shock
	EMI-RFI - This product has been tested and passed at an immunity level of 20 V/m
	Indicates the risk of explosion
	Corrosive chemicals contained in batteries
	Indicates a mandatory action that should be performed as specified in order to avoid a hazardous condition/situation. Failure to perform mandatory actions can lead to personal injury and/or equipment damage
	Protect from humidity
	Possibility of jamming fingers
	Pinch/Crush danger points
	Permitted temperature

	For indoor/outdoor use
	Contains Lead
	Maximum user weight
	Maximum safe inclination
	Indicates attachment points on the scooter
	The product is designed to be transported by car
	The product is not intended to be used as a seat for transport in a motor vehicle
	Do not stand on the footrest
	Use only AGM or Gel-Cell batteries to reduce the risk of leakage or explosive conditions
	Wear eye protection
	N = Neutral (Brakes disengaged; lever disengaging the drive turned on)
	D = Drive (Brakes engaged; unit in Drive Mode)
	Indicates a prohibited action that should not be performed at any time or in any circumstances. Performing a prohibited action can cause personal injury and/or equipment damage
	Do not use batteries with different capacity (Ah). Do not mix old with new batteries. Always replace both batteries at the same time

	Do not mix AGM and Gel-Cell batteries. Always use batteries of the same type and chemistry
	Keep tools and other metal objects away from battery terminals. Contact with tools can cause electric shock
	It is forbidden for children to play, unsupervised, while charging the scooter's batteries
	Removal of the grounding pin may cause an electrical hazard. If necessary, properly install an approved 3-pin adapter in an electrical outlet with access to a 2-pin plug
	Do not connect an extension cord to the AC/DC converter or the battery charger
	Indicates flammable material. Do not expose to heat sources such as open flame or sparks. Do not transport batteries with flammable or combustible items
	Avoid exposure to rain, snow, ice, salt, or standing water whenever possible. Maintain and store in a clean and dry condition
	Do not remove anti-tip wheels
	Keep your hands away from the tires when driving. Be aware that loose fitting clothing can become caught in the drive tires
	Do not operate the drive disengagement clutch on an incline
	Do not operate the drive disengagement clutch on a decline
	Contact your local recycling center or authorized provider for information on proper recycling of product components



## DISPOSAL OF WASTE ELECTRICAL AND ELECTRONIC EQUIPMENT

This symbol on the products or accompanying documents means that used electrical or electronic products should not be disposed of with the normal household waste. For proper disposal, refurbishment or recycling, please take these products to the collection points for this type of waste.

Alternatively, in some EU countries or other European countries, you may return your product to your local retailer when purchasing a similar new product. By disposing of this product correctly, you will help to conserve valuable natural resources and support the prevention of potential negative effects on the environment and human health, which could result from incorrect disposal. For further information, please contact your local municipality or collection point waste collection points. Penalties may be imposed in accordance with local regulations if this product is disposed of in an inappropriate manner. For parties within the European Union, if you wish to discard electrical or electronic equipment, please obtain the necessary information from your retailer or supplier.

Elimination in countries outside the European Union. This symbol is valid in the European Union. If you wish to decommission this appliance, please obtain the correct decommissioning information from your local authorities or from your retailer.

## Contact details



### Manufacturer

mdh Sp. z o.o.

Address: ul. Maratońska 104, 94-007 Łódź, Polska

tel. +48 42 674 83 84, fax. +48 42 636 52 21

[www.mdh.pl](http://www.mdh.pl)

[www.viteacare.com](http://www.viteacare.com)

We reserve the right to make technical changes due to technical progress.